

SEGMENT 1



PEMERINTAH PROVINSI SUMATERA BARAT
DINAS BINA MARGA, CIPTA KARYA,
DAN TATA RUANG

JL. TAMAN SISWA NO. 01 PADANG TELP.0751-7051700 / 7051758



LEMBARAN PENGESAHAN

Program : Penyelenggaraan Jalan
Sub Pekerjaan : Penyelenggaraan Jalan Provinsi
Pekerjaan : Perencanaan Teknis Jalan Provinsi
Lokasi : Ruas Jalan Palupuah - Pua Gadih - Koto Tinggi (P.090)
Tahun Anggaran : 2024

Diperiksa Oleh :
Ketua Tim

TOMMY PRIMA PUTRA, ST. MT
Nip. 19860915 201001 1 012

Mengetahui :
Kuasa Pengguna Anggaran
(KPA)

ADRATUS SETIAWAN, ST.MT
Nip. 19710818 200604 1 007

Padang, 2024
Dibuat Oleh :
Konsultan Individu

ABASRIL. ST

Disetujui Oleh :
Pejabat Pembuat Komitmen
(PPK)

WELLY JUWITA, ST. MT
Nip. 19850514 201101 2 004



PEMERINTAH PROVINSI SUMATERA BARAT
**DINAS BINA MARGA, CIPTA KARYA,
dan TATA RUANG**
Jl. TAMAN SISWA NO. 01 PADANG Telp.0751-7051700 / 7051750

Program : Penyelenggaraan Jalan
Sub Pekerjaan : Penyelenggaraan Jalan Provinsi
Pekerjaan : Perencanaan Teknis Jalan Provinsi
Lokasi : Busan Jalan Palupuah - Pua Gadig - Koto Tinggi (P.099)
Tahun Anggaran : 2024

Tek. Teknik Sipil dan Perencanaan Minda Bina Sar. Bincana Alam

Dipersona oleh : [Signature]

Digambar oleh : [Signature]

Disetujui oleh : [Signature]

Disetujui oleh : [Signature]

JUDUL GAMBAR

SITUASI

NOOR
LEMBAR

SKALA 1 : 750 KM. 125 + 000



Lokasi Pekerjaan

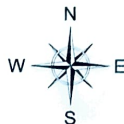

0 10 20 30 40 50 100 M

SKALA 1 : 1000



PEMERINTAH PROVINSI SUMATERA BARAT
**DINAS BINA MARGA, CIPTA KARYA,
 dan TATA RUANG**

JL. TAMAN SISWA NO. 01 PADANG TELP.0751-7051700 / 7051758

Program : Penyelenggaraan Jalan
 Sub Pekerjaan : Penyelenggaraan Jalan Provins
 Pekerjaan : Perencanaan Teknis Jalan Provinsi
 Lokasi : Ruas Jalan Palupuh - Pus Gadig - Koto Tinggi (P.090)
 Tahun Anggaran : 2024

Tim Teknis Survei, Rancangan Mendesain dan Binaana Alam
 Bidang Kabinamargaan
 Disiapkan oleh :
 GIMMY PRIMA HUSAINI S1.MI
 Nip. 19990915 20164 1 083

Digambar oleh :
 RIZKI ARIYANTI S1.
 Konsultan Indovis

JUDUL GAMBAR :
Cros section
 SKALA H. 1 : 100
 V. 1 : 100
 KM. 125 + 000

0+000

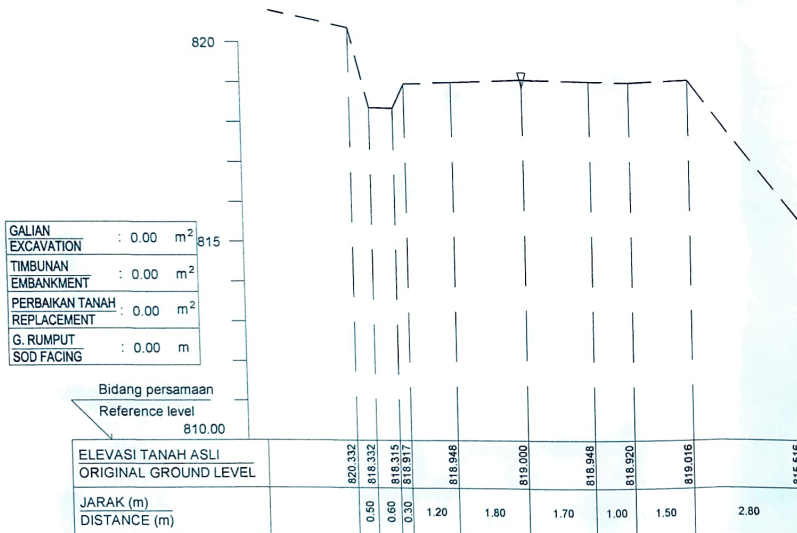

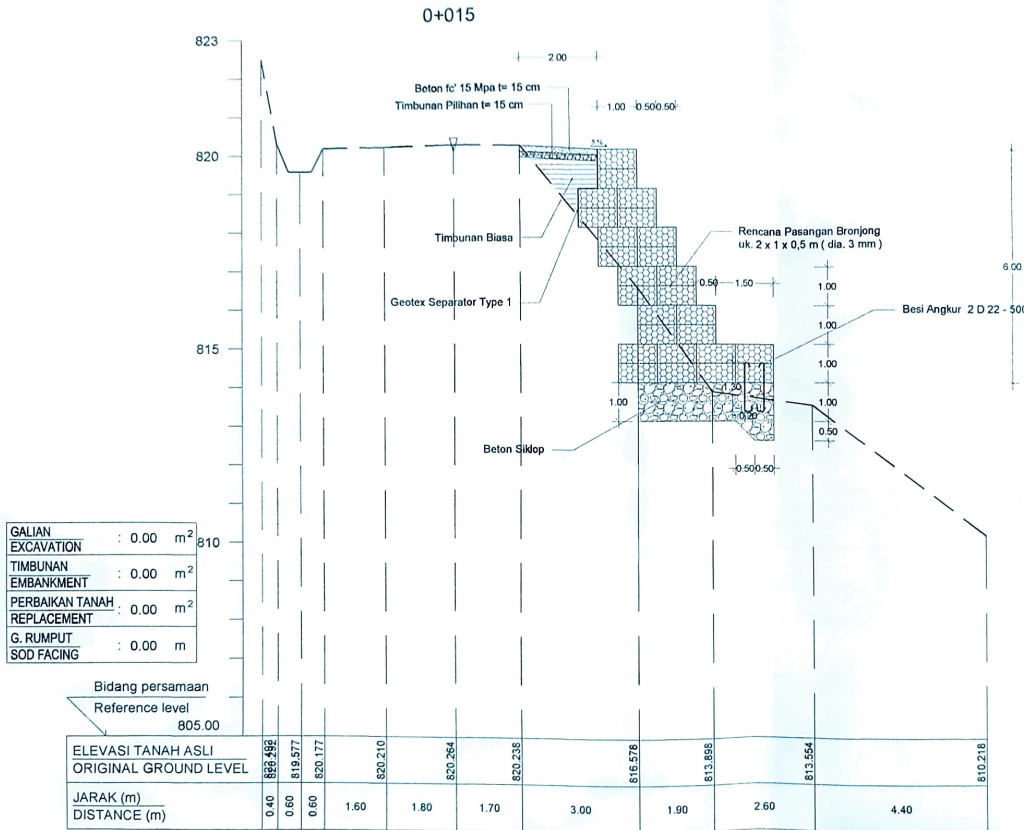

Disclaimer Gambar Teknis Penanganan Struktur Sementara

- Gambar ini dibuat untuk keperluan ilustrasi dan panduan penanganan struktur sementara, dan tidak dimaksudkan sebagai desain struktur permanen.
- Detail dan spesifikasi teknis dapat berubah tergantung pada kondisi dan situasi di lapangan.
- Struktur ini bersifat "sementara" dan "tidak boleh" digunakan sebagai struktur permanen.
- Pengguna struktur diimbau untuk selalu berhati-hati dan mengikuti instruksi yang diberikan.



PEMERINTAH PROVINSI SUMATERA BARAT
**DINAS BINA MARGA, CIPTA KARYA,
 dan TATA RUANG**
 JL. TAMAN SISWA NO. 01 PADANG TELP.0751-7051700 / 7051758

Program : Penyelenggaraan Jalan
 Sub Pekerjaan : Penyelenggaraan Jalan Provinsi
 Pekerjaan : Perencanaan Teknis Jalan Provinsi
 Lokasi : Ruas Jalan Palupuah - Pua Gadig - Koto Tinggi (P.090)
 Tahun Anggaran : 2024

Tim Teknis Penyusunan Mendesain dan Berencana Alam
 dan Lingkungan Kebumihgarhan

Diproses oleh: *[Signature]*
 Dikembang oleh: *[Signature]*
 RANLEY PRIMA PUTRA, ST, MT
 Telp. (075) 70517133

| | | |
|--------------|--------------------------|---------------|
| JUDUL GAMBAR | | NOOR LEMBU |
| DENAH | | |
| SKALA | H. 1 : 100 V. 1 : 100 | KM. 125 + 000 |

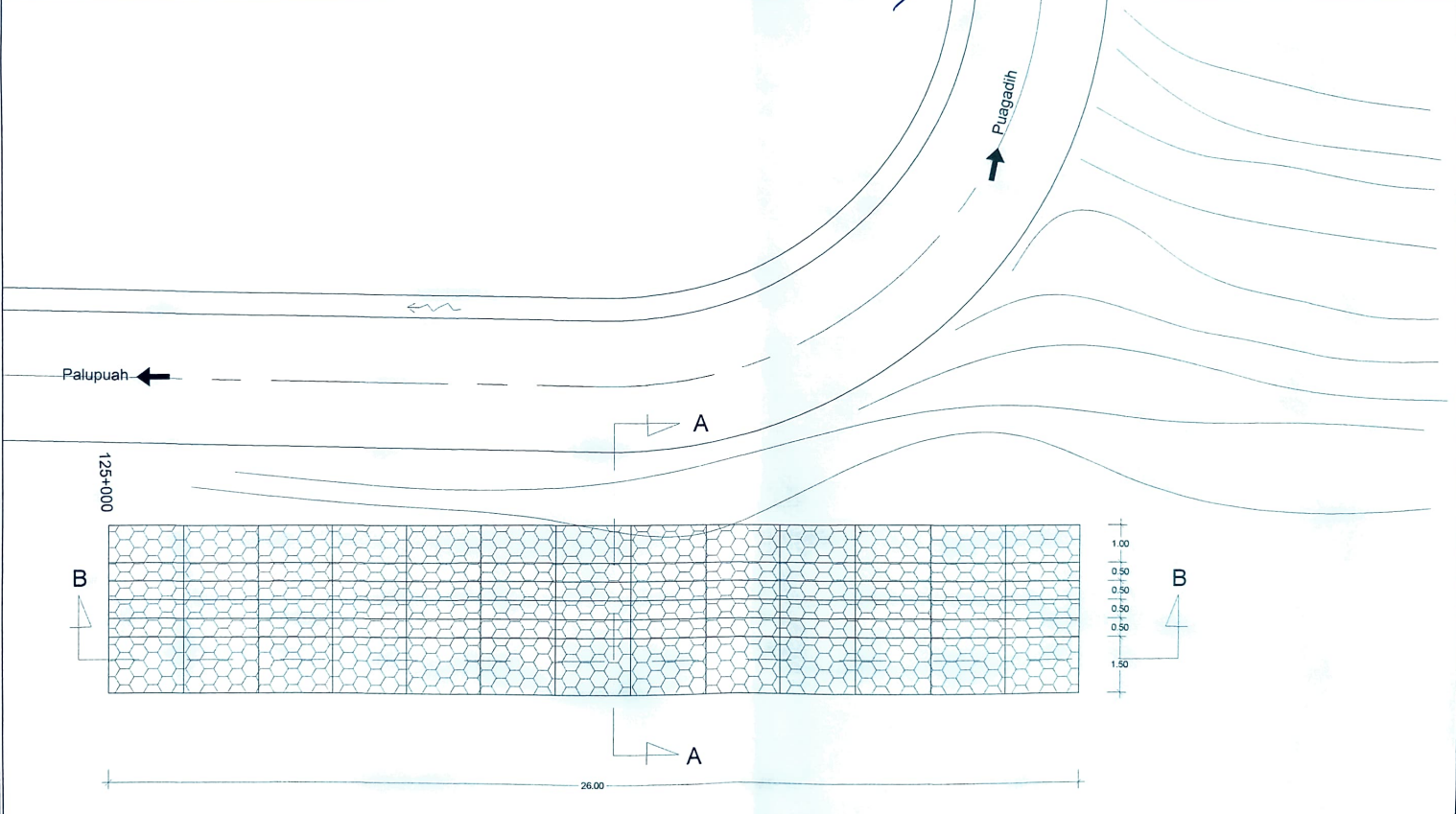

DENAH BRONJONG
 Scale 1 : 100



PEMERINTAH PROVINSI SUMATERA BARAT
**DINAS BINA MARGA, Cipta Karya,
dan TATA RUANG**
JL. TAMAN SISWA NO. 01 PADANG Telp.0751-7051700 / 7051758

Program : Penyelenggaraan Jalan
Sub Pekerjaan : Penyelenggaraan Jalan Provinsi
Pekerjaan : Perencanaan Teknis Jalan Provinsi
Lokasi : Ruas Jalan Palupuh - Pus Gadag - Koto Tinggi (P.099)
Tahun Anggaran : 2024

Teknis Survei, Pengukuran Mendadak dan Rencana Alam
Bekas Kabupaten

Diproses

Digambar Oleh

PUTRI PRIMA FITRIA, ST.MT
No. 1999923.2019A.114.1

PUTRI PRIMA FITRIA, ST.MT
Korupsi dan Integritas

JUJUL GAMBAR

Potongan

Indikasi

Lotus

SKALA H. 1 : 100
V. 1 : 100 KM. 125 + 000

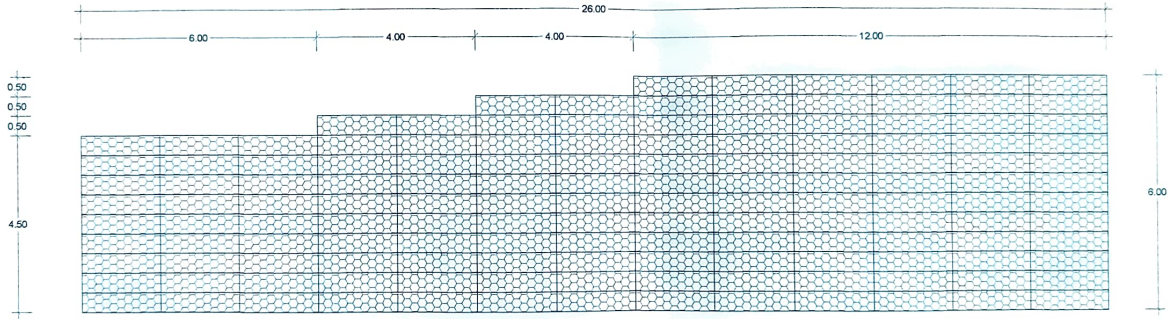

POTONGAN B - B

Scale 1 : 100

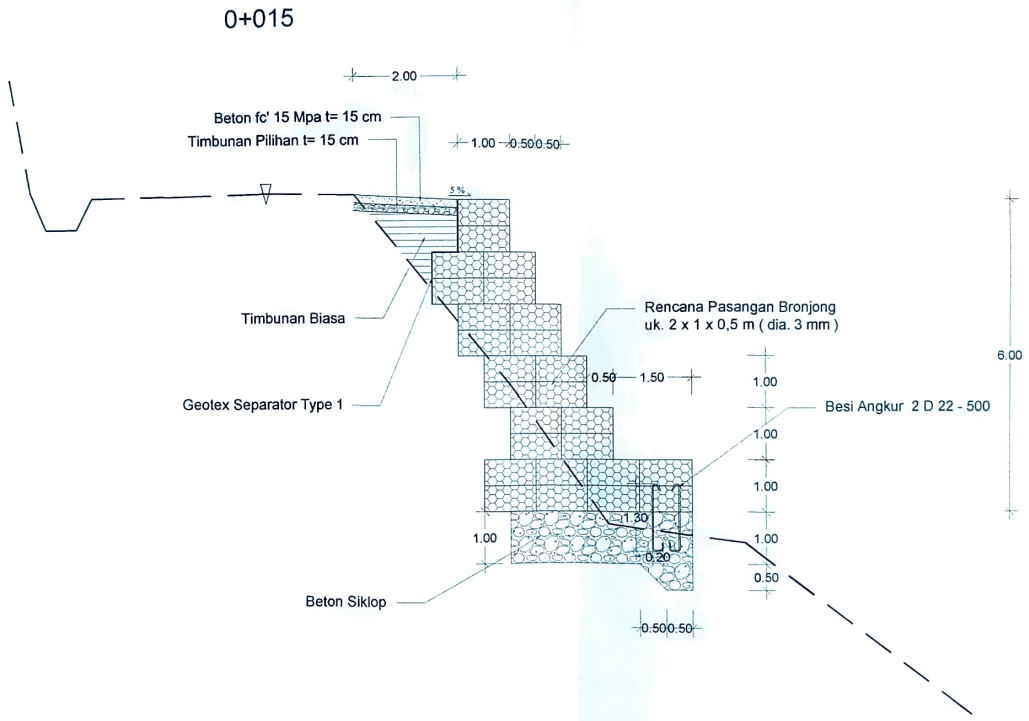

POTONGAN A - A
Scale 1 : 75

SEGMENT 2



**PEMERINTAH PROVINSI SUMATERA BARAT
DINAS BINA MARGA, CIPTA KARYA,
DAN TATA RUANG**

JL. TAMAN SISWA NO. 01 PADANG TELP.0751-7051700 / 7051758

GAMBAR RENCANA



Program :
Penyelenggaraan jalan Provinsi

Sub Kegiatan :
Penyusunan Rencana, Kebijakan, Strategi Pembangunan Jalan
Serta Perencanaan Teknis Penyelenggaraan jalan dan Jembatan

Paket :
Core Team Perencanaan dan Pendampingan Teknis Bina Marga
Sub Pekerjaan :

Penyusunan DED Pemabangunan Jalan Pada Ruas Jalan Pua gadih – Koto Tinggi (P.090)

Lokasi :
Kabupaten Agam

Tahun Anggaran :
2023

PERENCANA : CORE TEAM



PT. LARAS SEMBADA
Architecture - Engineering and Management Consultant

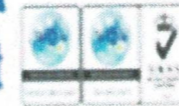



PEMERINTAH PROVINSI SUMATERA BARAT
DINAS BINA MARGA, CIPTA KARYA,
DAN TATA RUANG

JL. TAMAN SISWA NO. 01 PADANG TELP.0751-7051700 / 7051758

LEMBARAN PENGESAHAN

PROGRAM : PENYELENGGARAAN JALAN PROPINSI
SUB KEGIATAN : PENYUSUNAN RENCANA, KEBIJAKAN, STRATEGI PEMBANGUNAN
JALAN SERTA PERENCANAAN TEKNIS PENYELANGGARAN JALAN DAN JEMBATAN
PAKET : CORE TEAM PERENCANAAN DAN PENDAMPINGAN TEKNIS BINA MARGA
SUB PEKERJAAN : PENYUSUNAN DED PEMBANGUNAN JALAN PUA GADIG - KOTO TINGGI (P.090)
TAHUN ANGGARAN : 2023

Diketahui/disetujui Oleh :
Pejabat Pembuat Komitmen
(PPK)

WELLY JUWITA, ST, MT
Nip. 19850514 201101 2 004

Padang, 2023
Dibuat Oleh :
Core Team
PT.LARAS SEMBADA

Ir. KURNIAWAN DESTIKA, MT
Team Leader

Mengetahui :
Kuasa Pengguna Anggaran
(KPA)

ADRATUS SETIAWAN, ST, MT
Nip. 19710818 200604 1 007



PEMERINTAH PROVINSI SUMATERA BARAT
**DINAS BINA MARGA, CIPTA KARYA,
 DAN TATA RUANG**

JL. TAMAN SISWA NO. 01 PADANG TELP.0751-7051700 / 7051758

Program : Penyelenggaraan Jalan Popinsi
 Sub Kegiatan : Penyusunan Rencana Kebijakan, Strategi Pengembangan Jaringan Jalan Serta Perencanaan Teknis Penyelenggaraan Jalan Dan Jembatan
 Paket : Core Team Perencanaan Dan Pendampingan Teknis Bina Marga
 Sub Pekerjaan : Penyusunan DED Pemabangunan Jalan Pada Ruas Jalan Palupuah - Pua gadih - Koto Tinggi (P.090)
 Tahun Anggaran : 2023



CORE TEAM

Direkanakan :

ABASRIL ST
 Amir-Jalan

Diperiksa :

Ir. KURNIAWAN DESTIKA, MT
 Team Leader

JUDUL GAMBAR

SITUASI DAN LONGSECTION

SKALA



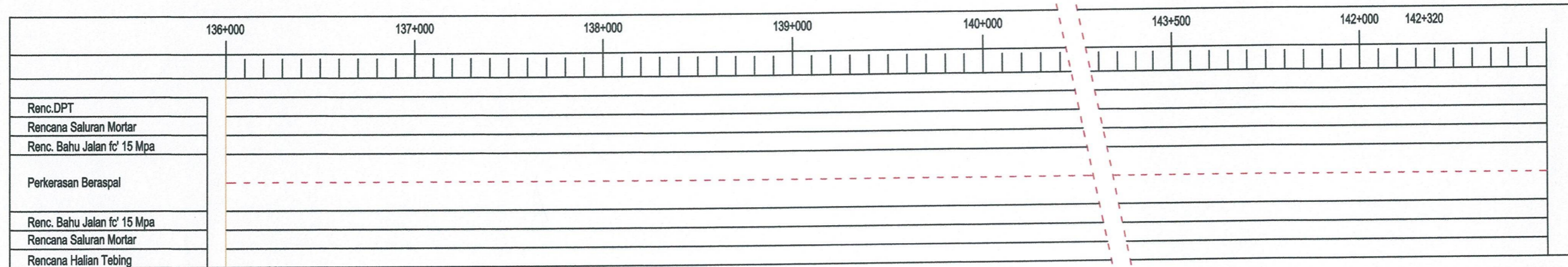
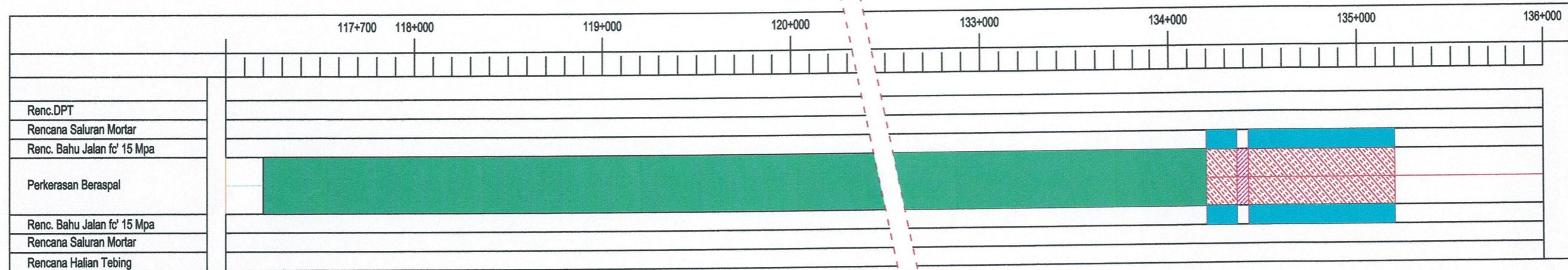

H = 1:2000
 V = 1:500

NOMOR LEMBAR

STRIP MAP RENCANA PENANGANAN JALAN RUAS JALAN PALUPUAH - PUA GADIH - KOTO TINGGI (P.090)



KETERANGAN :

-  Jalan Esisting aspal hotmix
-  Rencana aspal hotmix
-  Renc. Bahu Jalan fc' 15 Mpa
-  Jembatan
-  Renc. Saluran Mortar



PEMERINTAH PROVINSI SUMATERA BARAT
**DINAS BINA MARGA, CIPTA KARYA,
 DAN TATA RUANG**

JL. TAMAN SISWA NO. 01 PADANG TELP.0751-7051700 / 7051758

Program : Penyelenggaraan Jalan Popinsi
 Sub Kegiatan : Penyusunan Rencana Kebijakan, Strategi Pengembangan Jaringan Jalan Serta Perencanaan Teknis Penyelenggaraan Jalan Dan Jembatan
 Paket : Core Team Perencanaan Dan Pendampingan Teknis Bina Marga
 Sub Pekerjaan : Penyusunan DED Pemabangunan Jalan Pada Ruas Jalan Pua gadih - Koto Tinggi (P.090)
 Tahun Anggaran : 2023

PT. LARAS SEMBADA
 Architecture - Engineering and Management Consultant



CORE TEAM

Direkanakan :

ABASRI, ST
 Ahli Jalan

Diperiksa :

Ir. KURNIAWAN DESTIKA, MT
 Team Leader

JUDUL GAMBAR

LAY OUT

SKALA

NOMOR
LEMBAR

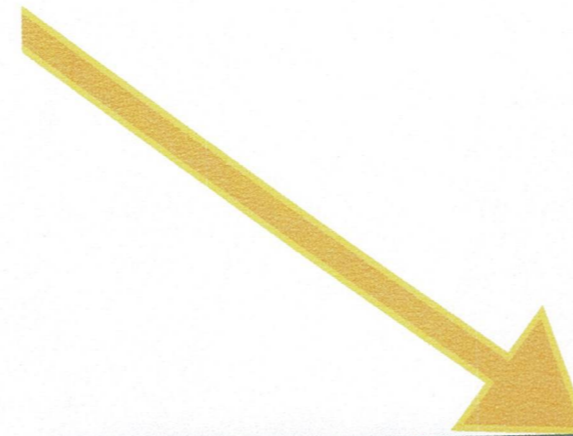
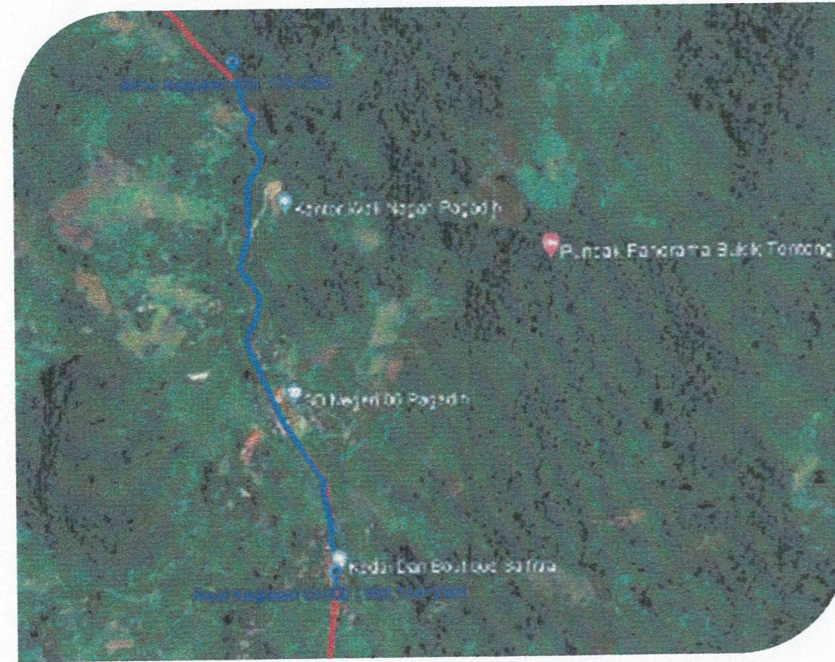



PEMERINTAH PROVINSI SUMATERA BARAT
**DINAS BINA MARGA, CIPTA KARYA,
 DAN TATA RUANG**
 JL. TAMAN SISWA NO. 01 PADANG TELP.0751-7051700 / 7051758

Program : Penyelenggaraan Jalan Popinsi
 Sub Kegiatan : Penyusunan Rencana Kebijakan, Strategi Pengembangan Jaringan Jalan Serta Perencanaan Teknis Penyelenggaraan Jalan Dan Jembatan
 Paket : Core Team Perencanaan Dan Pendampingan Teknis Bina Marga
 Sub Pekerjaan : Penyusunan DED Pemabangunan Jalan Pada Ruas Jalan Pua gadih - Koto Tinggi (P.090)
 Tahun Anggaran : 2023



| CORE TEAM | | SITUASI DAN LONGSECTION | |
|--------------------------|---|-------------------------|-------------------------|
| Direncanakan : | Diperiksa : | SKALA | H = 1:2000 V = 1:500 |
| ABASRI, ST Ahli Jalan | Ir. KURNIAWAN DESTIKA, M.T Team Leader | | |

AWAL PROYEK
 Sta. 0+000
 X = 646917
 Y = 991376
 Z = 960.00 M

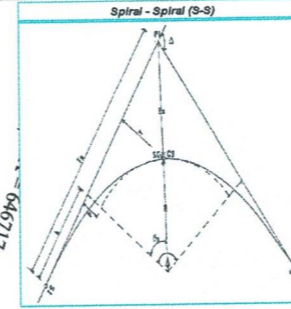
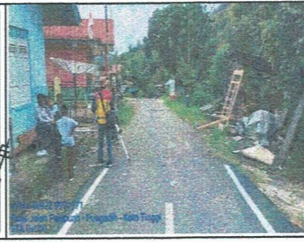

| NO. STA | Parameter | | | | | | | | | | |
|----------|------------|------------|------------|------------|------------|------------|------------|------------|------------|------------|------------|
| | P1 | P2 | P3 | P4 | P5 | P6 | P7 | P8 | P9 | P10 | P11 |
| SS | SS | SS | SS | SS | SS | SS | SS | SS | SS | SS | SS |
| FI Sta. | 0+007.040 | 0+080.435 | 0+151.809 | 0+176.217 | 0+250.336 | 0+305.837 | 0+336.271 | 0+405.483 | 0+485.461 | 0+544.785 | 0+605.794 |
| X | 646918,930 | 646908,247 | 646889,975 | 646887,790 | 646843,428 | 646812,413 | 646799,520 | 646765,012 | 646744,247 | 646764,292 | 646731,156 |
| Y | 991378,066 | 991450,673 | 991519,656 | 991543,882 | 991603,111 | 991649,128 | 991676,687 | 991736,680 | 991782,126 | 991868,599 | 991918,978 |
| Δ Degree | 8,637 | 6,913 | 13,946 | 36,657 | 3,614 | 10,160 | 5,928 | 3,896 | 19,846 | 58,196 | 56,860 |
| V km/Tam | 20 | 30 | 20 | 20 | 40 | 40 | 40 | 40 | 20 | 20 | 25 |
| R m | 20 | 70 | 30 | 20 | 100 | 70 | 70 | 100 | 20 | 25 | 25 |
| La | 3,015 | 8,446 | 7,302 | 12,796 | 6,308 | 12,413 | 7,242 | 6,800 | 6,928 | 25,393 | 25,682 |
| α Degree | 4,319 | 3,487 | 6,973 | 18,329 | 1,807 | 5,080 | 2,964 | 1,948 | 9,923 | 29,098 | 29,430 |
| Tc/Ts | 3,018 | 8,451 | 7,321 | 13,043 | 6,309 | 12,430 | 7,248 | 6,802 | 6,964 | 26,729 | 26,966 |
| Et/Es | 0,061 | 0,136 | 0,234 | 1,133 | 0,096 | 0,289 | 0,157 | 0,107 | 0,311 | 3,864 | 3,747 |
| La/Lt | - | - | - | - | - | - | - | - | - | - | - |
| e Maks | 3,40% | 6,30% | 3,10% | 3,40% | 7,20% | 8,80% | 8,80% | 7,20% | 3,40% | 3,20% | 3,20% |
| La'/Lt' | 6,030 | 16,892 | 14,604 | 25,991 | 12,615 | 24,825 | 14,485 | 13,600 | 13,855 | 50,785 | 51,365 |

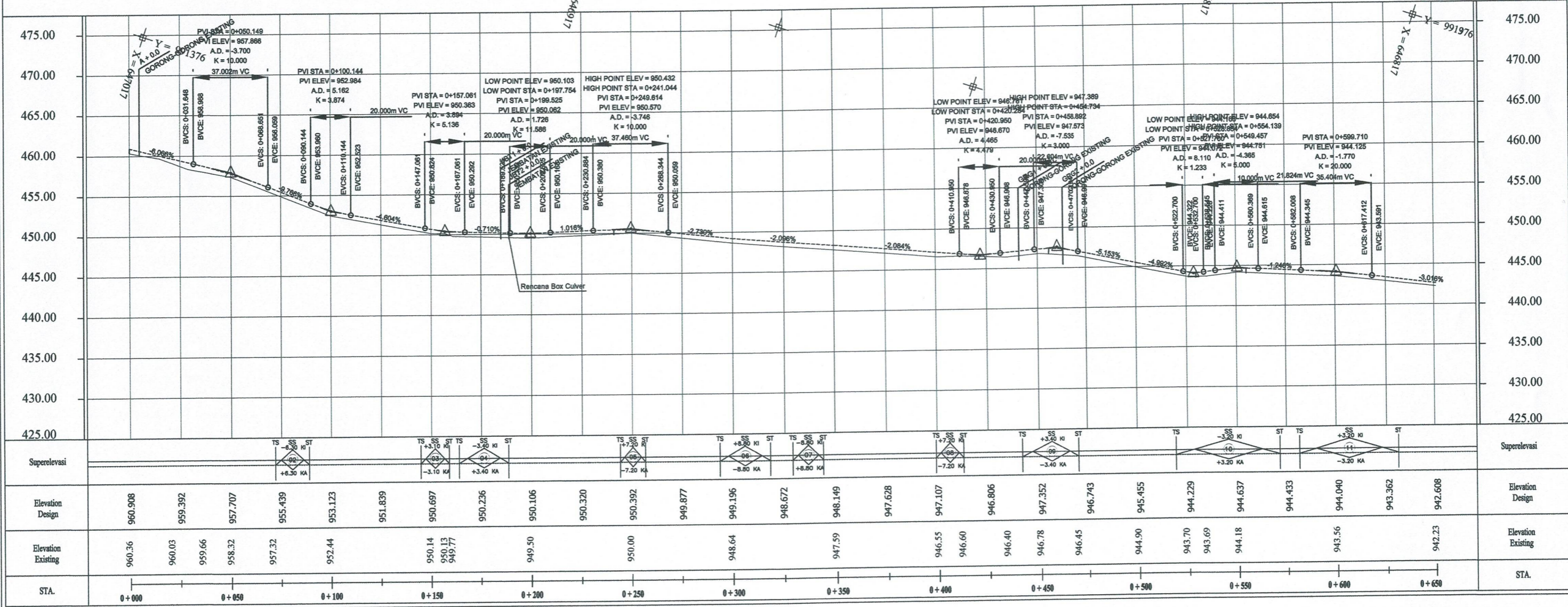
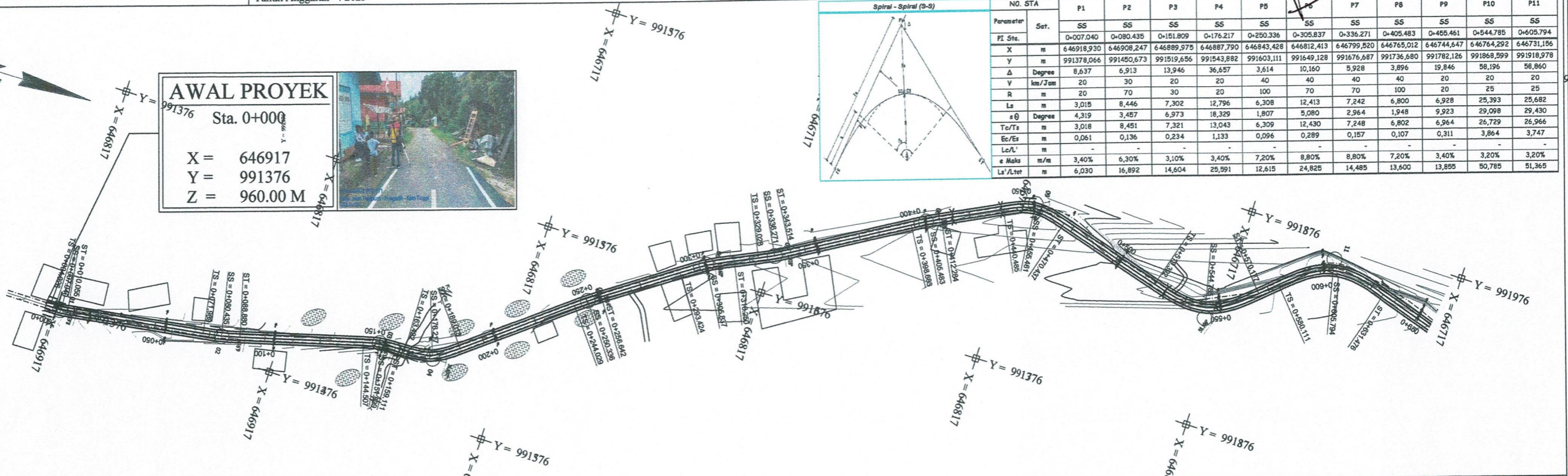



PEMERINTAH PROVINSI SUMATERA BARAT
**DINAS BINA MARGA, CIPTA KARYA,
 DAN TATA RUANG**
 JL. TAMAN SISWA NO. 01 PADANG TELP.0751-7051700 / 7051758

Program : Penyelenggaraan Jalan Popinsi
 Sub Kegiatan : Penyusunan Rencana Kebijakan, Strategi Pengembangan Jaringan Jalan Serta Perencanaan Teknis Penyelenggaraan Jalan Dan Jembatan
 Paket : Core Team Perencanaan Dan Pendampingan Teknis Bina Marga
 Sub Pekerjaan : Penyusunan DED Pemabangunan Jalan Pada Ruas Jalan Pua gadih - Koto Tinggi (P.090)
 Tahun Anggaran : 2023



| | | | |
|--------------------------|----------------------------------|-------------------------|-------------------------|
| CORE TEAM | | JUDUL GAMBAR | NOMOR LEMBAR |
| Direkanakan : | Diperiksa : | SITUASI DAN LONGSECTION | |
| ABASRI, ST Ahli Jalan | NAWAN BASTIKA, MT Team Leader | S K A L A | H = 1:2000 V = 1:500 |



AKHIR PROYEK
 Sta. 1+000
 $X = 646684,115$
 $Y = 992277,298$
 $Z = 929.232 \text{ M}$

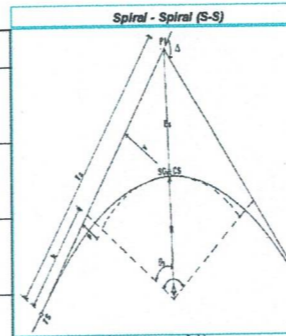
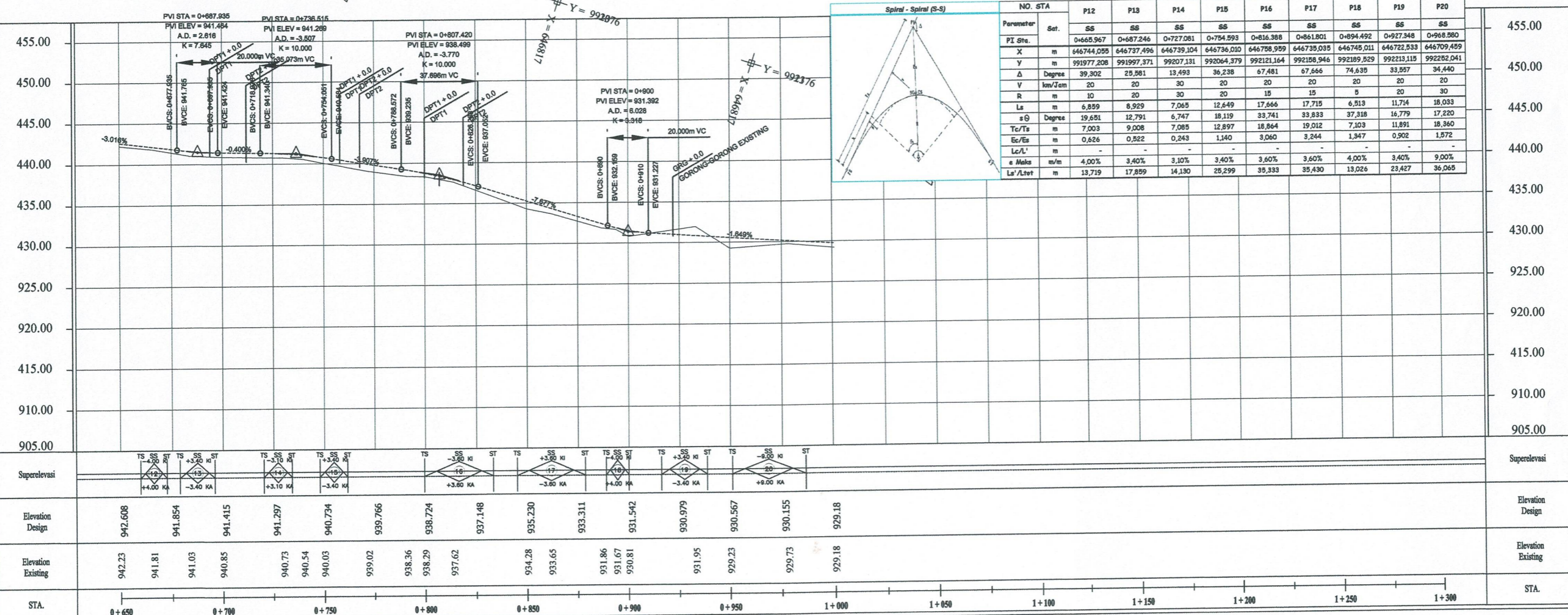
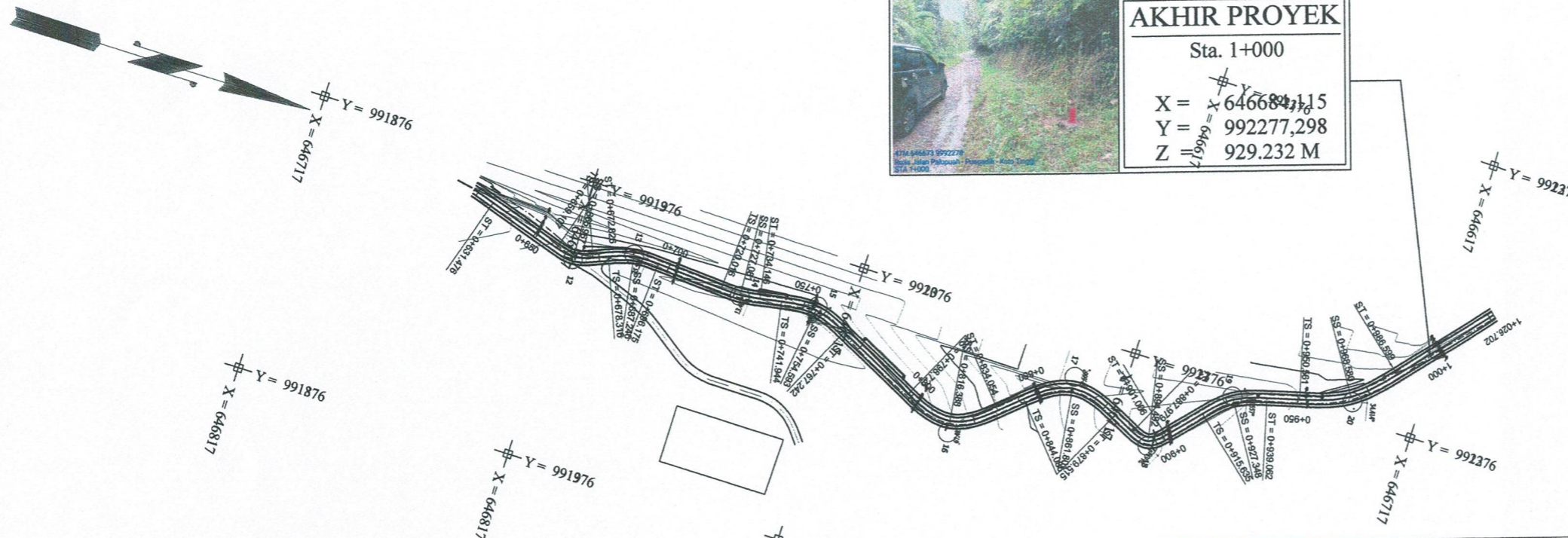

| | | | | | | | | | | | | | | | | | | | | |
|--------------------|---|---------|---------|---------|---------|---------|---------|---------|---------|---------|---------|---------|---------|---------|--------|--------|--------|--------|--------|--------|
| Superelevasi | [Superelevation diagram showing cross-slopes and transition curves] | | | | | | | | | | | | | | | | | | | |
| Elevation Design | 942.608 | 941.854 | 941.415 | 941.297 | 940.734 | 939.766 | 938.724 | 937.148 | 935.230 | 933.311 | 931.542 | 930.979 | 930.567 | 930.155 | 929.18 | | | | | |
| Elevation Existing | 942.23 | 941.81 | 941.03 | 940.85 | 940.73 | 940.54 | 940.03 | 939.02 | 938.36 | 938.29 | 937.62 | 934.28 | 933.65 | 931.86 | 931.67 | 930.81 | 931.95 | 929.23 | 929.73 | 929.18 |
| STA. | 0+650 | 0+700 | 0+750 | 0+800 | 0+850 | 0+900 | 0+950 | 1+000 | 1+050 | 1+100 | 1+150 | 1+200 | 1+250 | 1+300 | | | | | | |

POTONGAN MELINTANG



PEMERINTAH PROVINSI SUMATERA BARAT
**DINAS BINA MARGA, CIPTA KARYA,
 DAN TATA RUANG**

JL. TAMAN SISWA NO. 01 PADANG TELP.0751-7051700 / 7051758

PROGRAM : PENYELENGGARAAN JALAN PROVINSI
 SUB KEGIATAN : PENYUSUNAN RENCANA KEBIJAKAN, STRATEGI PEMBANGUNAN
 JALAN SERTA PERENCANAAN TEKNIS PENYELENGGARAAN JALAN DAN
 JEMBATAN
 PAKET : CORE TEAM PERENCANAAN DAN PENDAMPINGAN TEKNIS BINA MARGA
 SUB PEKERJAAN : PENYUSUNAN DED PEMBANGUNAN JALAN PADA RUAS JALAN PUAGADIH
 KOTO TINGGI (P.090)
 LOKASI : KABUPATEN AGAM
 TAHUN ANGGARAN : 2023

PT. LARAS SEMBADA
 Architecture - Engineering and Management Consultant



CORE TEAM

DIREKANAKAN

DI PERIKSA

ABASRIL ST
 AHLI JALAN

Ir. KURNIAWAN DESTA, MT
 TEAM LEADER

JUDUL GAMBAR

Cross Section

NOMOR
LEMBAR

SKALA

H. 1 : 100
 V. 1 : 100

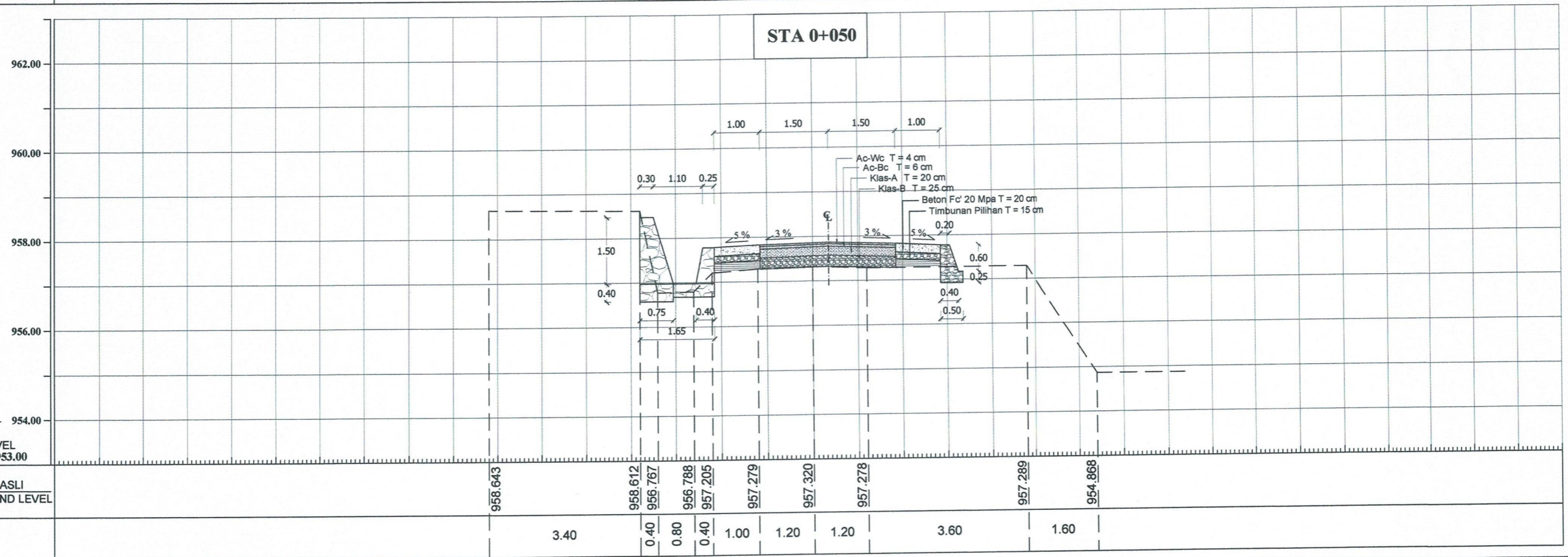
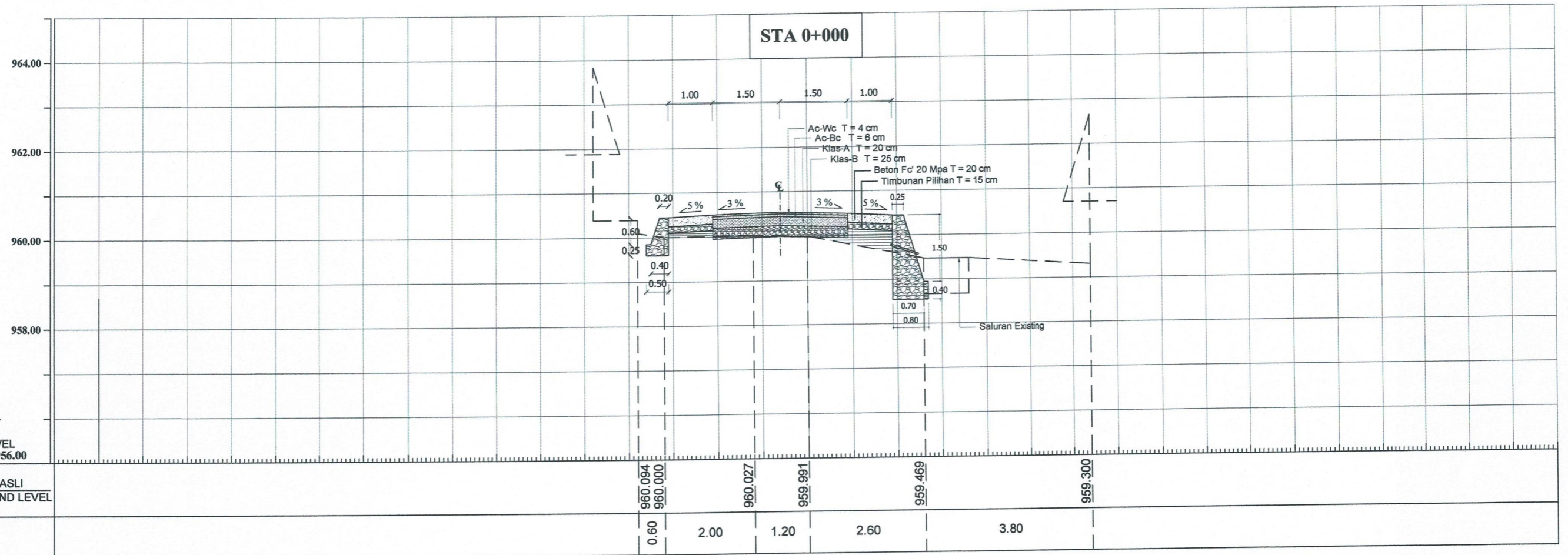



PEMERINTAH PROVINSI SUMATERA BARAT
**DINAS BINA MARGA, CIPTA KARYA,
 DAN TATA RUANG**

JL. TAMAN SISWA NO. 01 PADANG TELP.0751-7051700 / 7051758

PROGRAM : PENYELENGGARAAN JALAN PROVINSI
 SUB KEGIATAN : PENYUSUNAN RENCANA KEBIJAKAN, STRATEGI PEMBANGUNAN
 JALAN SERTA PERENCANAAN TEKNIS PENYELENGGARAAN JALAN DAN
 JEMBATAN
 PAKET : CORE TEAM PERENCANAAN DAN PENDAMPINGAN TEKNIS BINA MARGA
 SUB PEKERJAAN : PENYUSUNAN DED PEMBANGUNAN JALAN PADA RUAS JALAN PUAGADIH
 KOTO TINGGI (P.090)
 LOKASI : KABUPATEN AGAM
 TAHUN ANGGARAN : 2023



CORE TEAM
 DIREKANAKAN : ABASRIL ST AHLI JALAN
 DI PERIKSA : Ir. KURNIAWAN DEWIKA MT TEPAKADER

JUDUL GAMBAR : **Cross Section**
 SKALA : H. 1 : 100
 V. 1 : 100

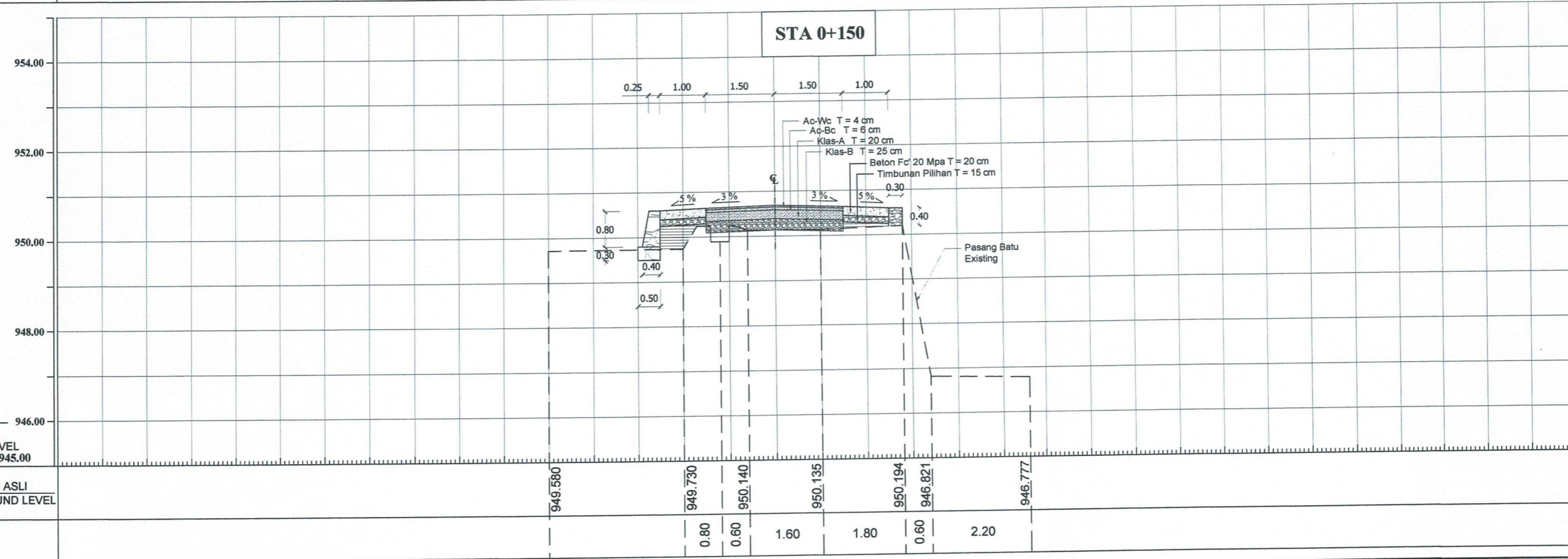
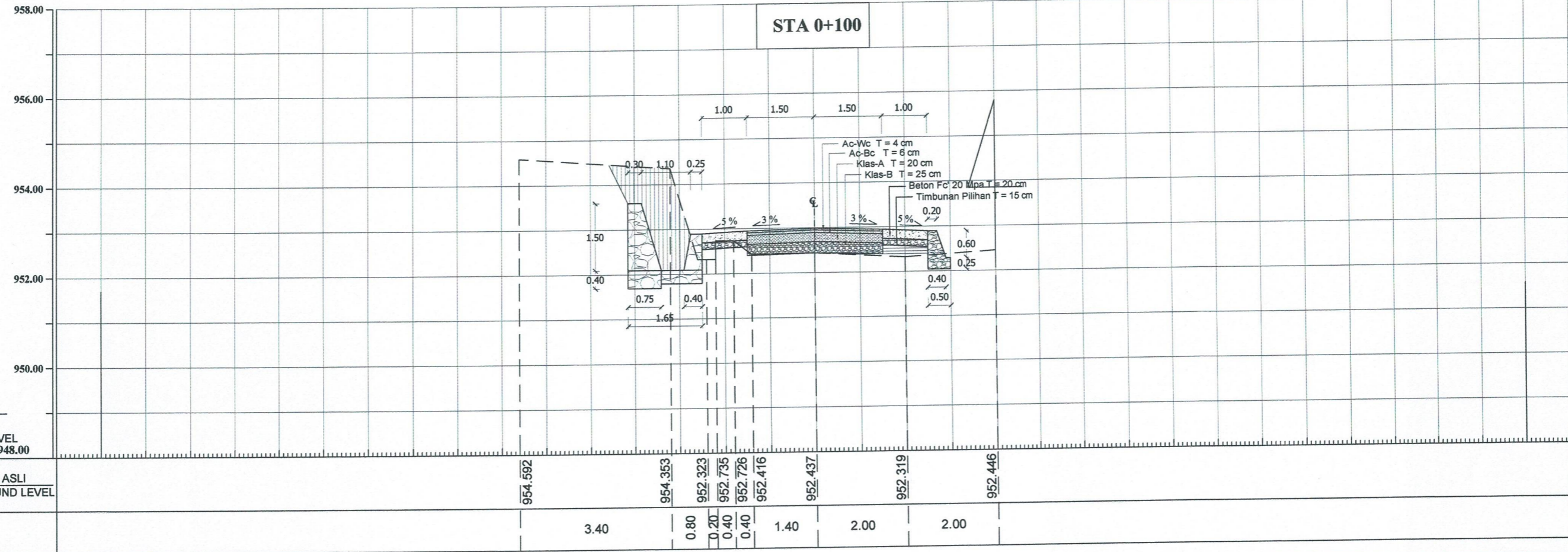



PEMERINTAH PROVINSI SUMATERA BARAT
**DINAS BINA MARGA, CIPTA KARYA,
 DAN TATA RUANG**

JL. TAMAN SISWA NO. 01 PADANG TELP.0751-7051700 / 7051758

PROGRAM : PENYELENGGARAAN JALAN PROVINSI
 SUB KEGIATAN : PENYUSUNAN RENCANA KEBIJAKAN, STRATEGI PEMBANGUNAN
 JALAN SERTA PERENCANAAN TEKNIS PENYELENGGARAAN JALAN DAN
 JEMBATAN
 PAKET : CORE TEAM PERENCANAAN DAN PENDAMPINGAN TEKNIS BINA MARGA
 SUB PEKERJAAN : PENYUSUNAN DED PEMBANGUNAN JALAN PADA RUAS JALAN PUAGADIH
 KOTO TINGGI (P.090)
 LOKASI : KABUPATEN AGAM
 TAHUN ANGGARAN : 2023

PT. LARAS SEMBADA
 Architecture - Engineering and Management Consultant



CORE TEAM

DIRENCANAKAN

ABASRIL, ST
 AHLI JALAN

DI PERIKSA

Ir. KURNIAWAN DESTIANT, MT
 TENGAH LEAD

JUDUL GAMBAR

Cross Section

NOMOR
LEMBAR

SKALA

H. 1 : 100
 V. 1 : 100

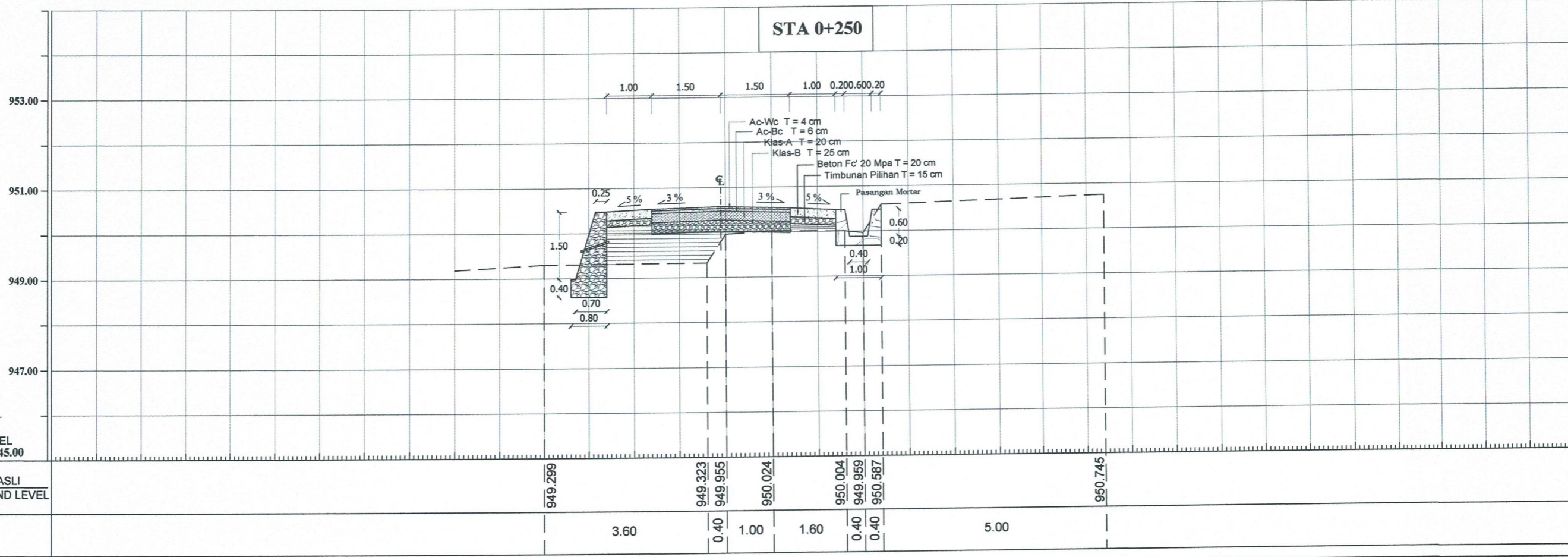
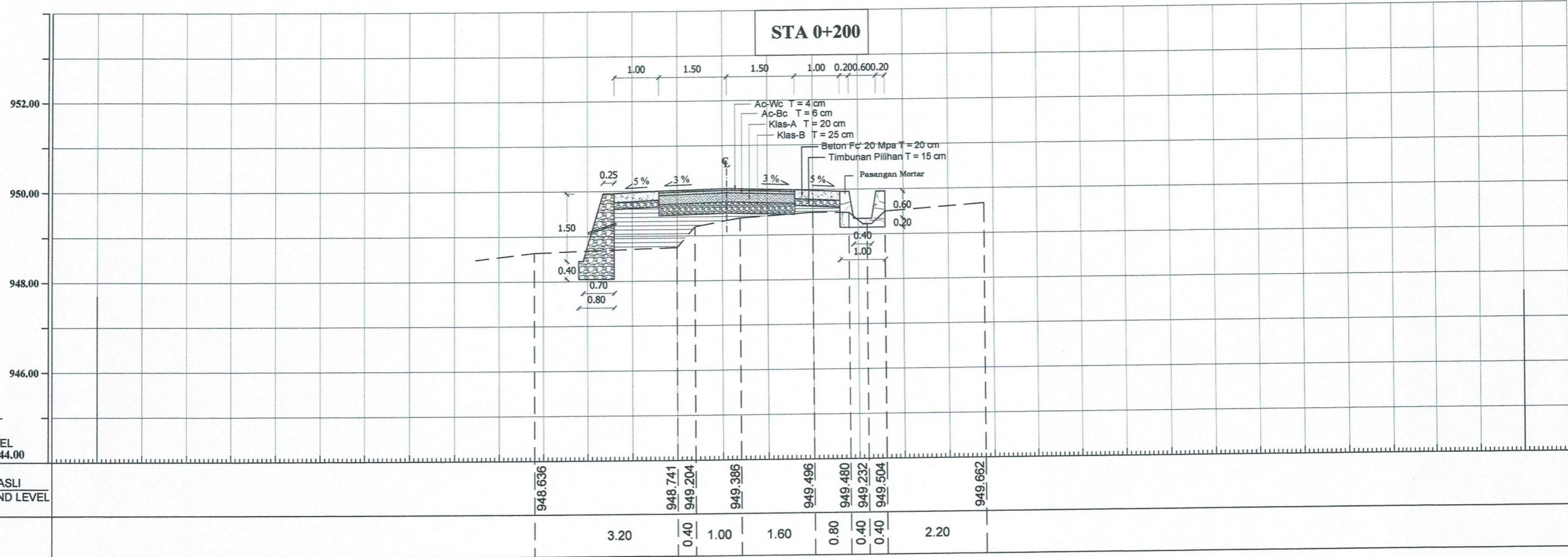



PEMERINTAH PROVINSI SUMATERA BARAT
**DINAS BINA MARGA, CIPTA KARYA,
 DAN TATA RUANG**

JL. TAMAN SISWA NO. 01 PADANG TELP.0751-7051700 / 7051758

PROGRAM : PENYELENGGARAAN JALAN PROVINSI
 SUB KEGIATAN : PENYUSUNAN RENCANA KEBIJAKAN, STRATEGI PEMBANGUNAN JALAN SERTA PERENCANAAN TEKNIS PENYELENGGARAAN JALAN DAN JEMBATAN
 PAKET : CORE TEAM PERENCANAAN DAN PENDAMPINGAN TEKNIS BINA MARGA
 SUB PEKERJAAN : PENYUSUNAN DED PEMBANGUNAN JALAN PADA RUAS JALAN PUAGADIH KOTO TINGGI (P.090)
 LOKASI : KABUPATEN AGAM
 TAHUN ANGGARAN : 2023

PT. LARAS SEMBADA
 Architecture - Engineering and Management Consultant



CORE TEAM

DIRENCANAKAN

DI PERIKSA

ABASPIE, ST
 AHLI JALAN

Ir. KURNIAWAN DESPITA, MT
 TEKNIS LEBER

JUDUL GAMBAR

Cross Section

NOMOR LEMBAR

SKALA

H. 1 : 100
 V. 1 : 100

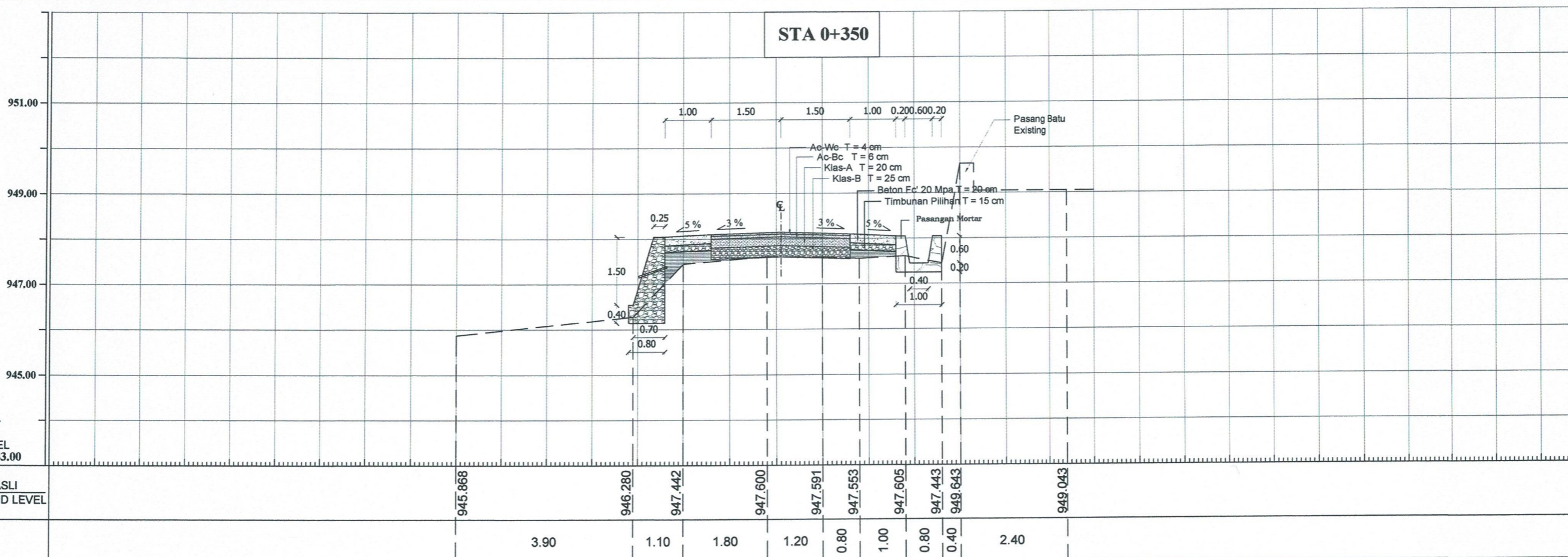
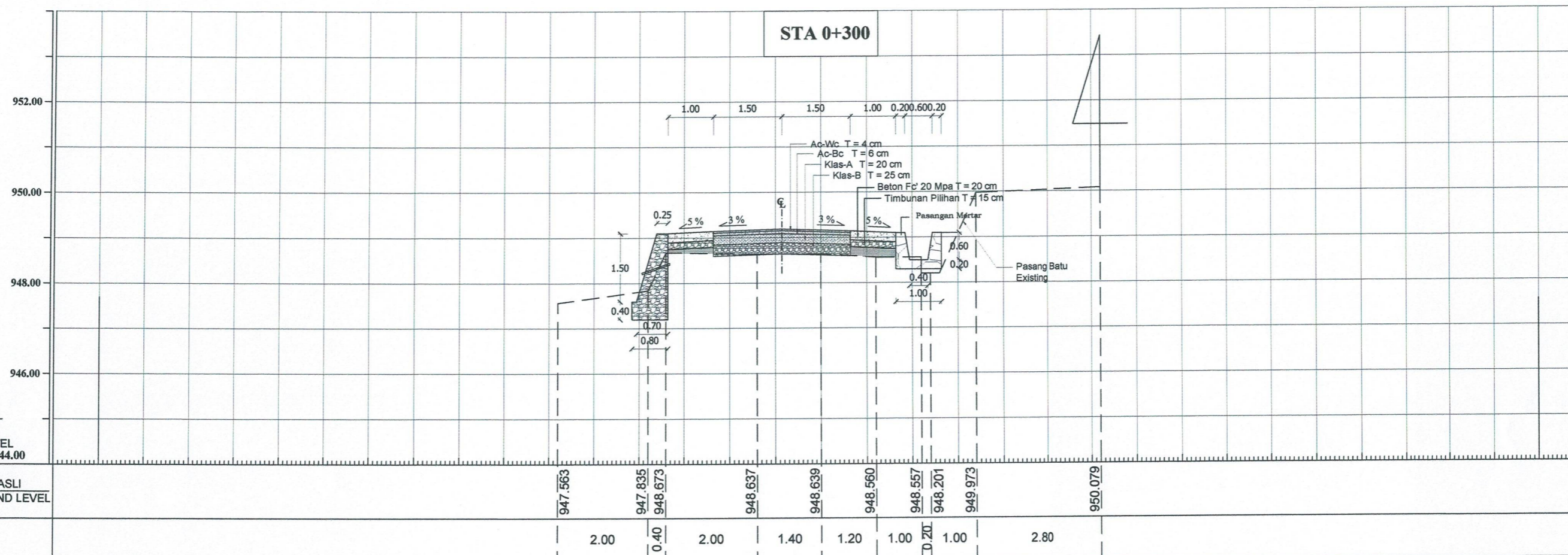



PEMERINTAH PROVINSI SUMATERA BARAT
**DINAS BINA MARGA, CIPTA KARYA,
 DAN TATA RUANG**

JL. TAMAN SISWA NO. 01 PADANG TELP.0751-7051700 / 7051758

PROGRAM : PENYELENGGARAAN JALAN PROVINSI
 SUB KEGIATAN : PENYUSUNAN RENCANA KEBIJAKAN, STRATEGI PEMBANGUNAN JALAN SERTA PERENCANAAN TEKNIS PENYELENGGARAAN JALAN DAN JEMBATAN
 PAKET : CORE TEAM PERENCANAAN DAN PENDAMPINGAN TEKNIS BINA MARGA
 SUB PEKERJAAN : PENYUSUNAN DED PEMBANGUNAN JALAN PADA RUAS JALAN PUAGADIH KOTO TINGGI (P.090)
 LOKASI : KABUPATEN AGAM
 TAHUN ANGGARAN : 2023

PT. LARAS SEMBADA
 Architecture - Engineering and Management Consultant



CORE TEAM

DIREKANAKAN

ABASRIL ST
 AHLI JALAN

DI PERIKSA

Ir. KURNIAWAN DESTIKA, MT
 TETAP LEMBAR

JUDUL GAMBAR

Cross Section

NOMOR LEMBAR

SKALA

H. 1 : 100
 V. 1 : 100

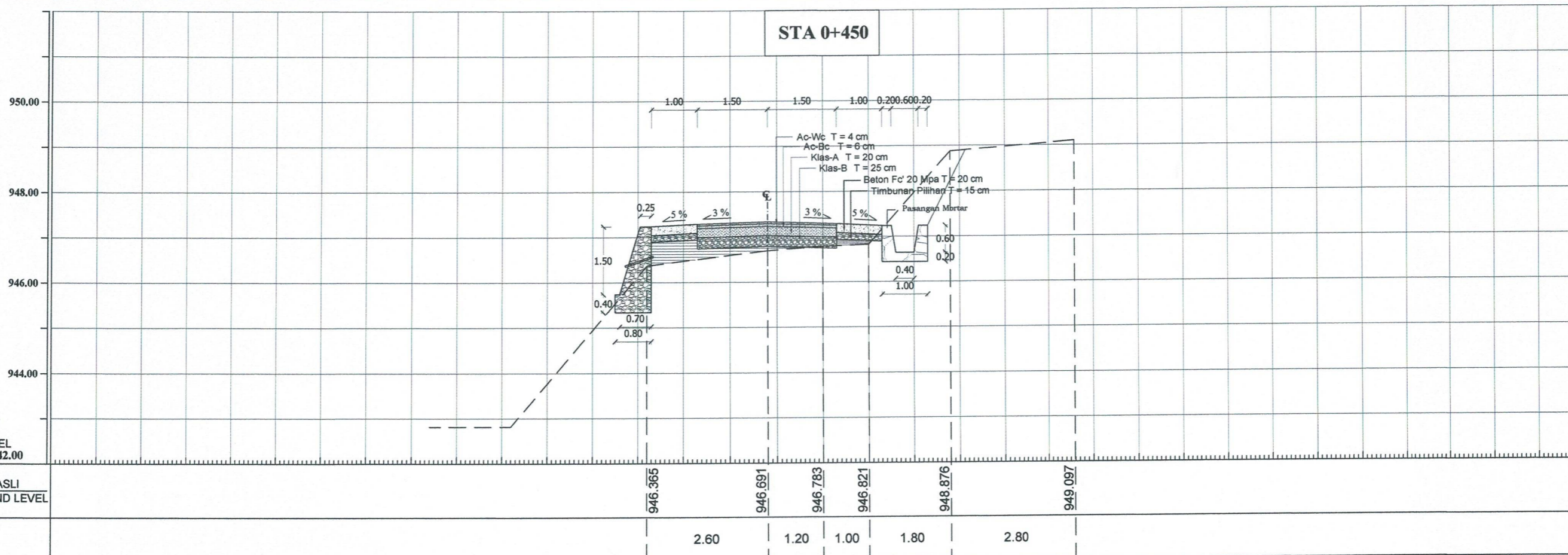
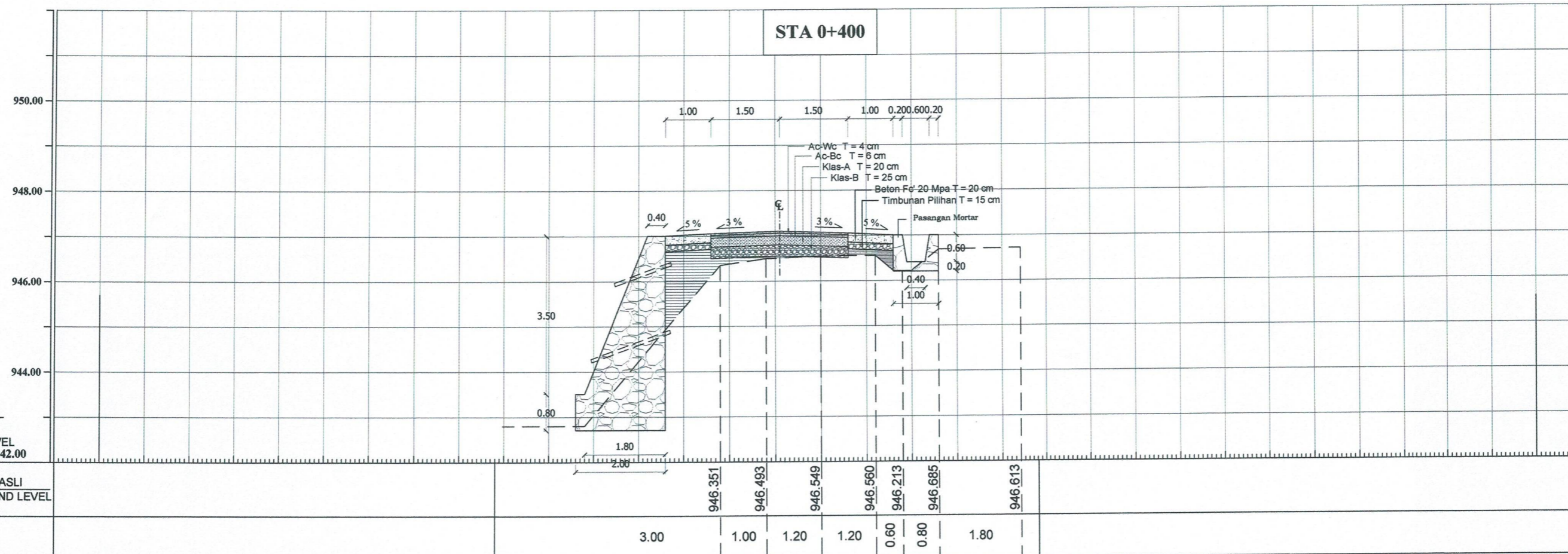



PEMERINTAH PROVINSI SUMATERA BARAT
**DINAS BINA MARGA, CIPTA KARYA,
 DAN TATA RUANG**

JL. TAMAN SISWA NO. 01 PADANG TELP.0751-7051700 / 7051758

PROGRAM : PENYELENGGARAAN JALAN PROVINSI
 SUB KEGIATAN : PENYUSUNAN RENCANA KEBIJAKAN, STRATEGI PEMBANGUNAN JALAN SERTA PERENCANAAN TEKNIS PENYELENGGARAAN JALAN DAN JEMBATAN
 PAKET : CORE TEAM PERENCANAAN DAN PENDAMPINGAN TEKNIS BINA MARGA
 SUB PEKERJAAN : PENYUSUNAN DED PEMBANGUNAN JALAN PADA RUAS JALAN PUAGADIH KOTO TINGGI (P.090)
 LOKASI : KABUPATEN AGAM
 TAHUN ANGGARAN : 2023

PT. LARAS SEMBADA
 Architecture - Engineering and Management Consultant



CORE TEAM

DIREKANAKAN



DI PERIKSA



JUDUL GAMBAR

Cross Section

NOMOR LEMBAR

SKALA

H. 1 : 100
 V. 1 : 100

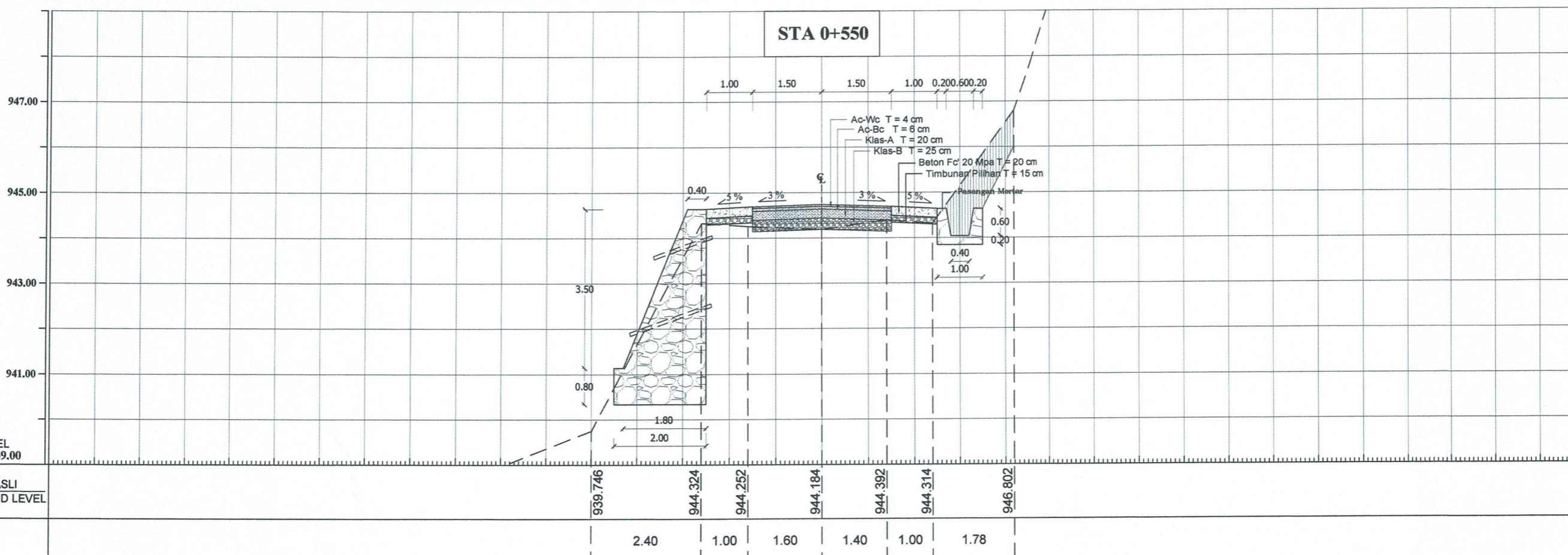
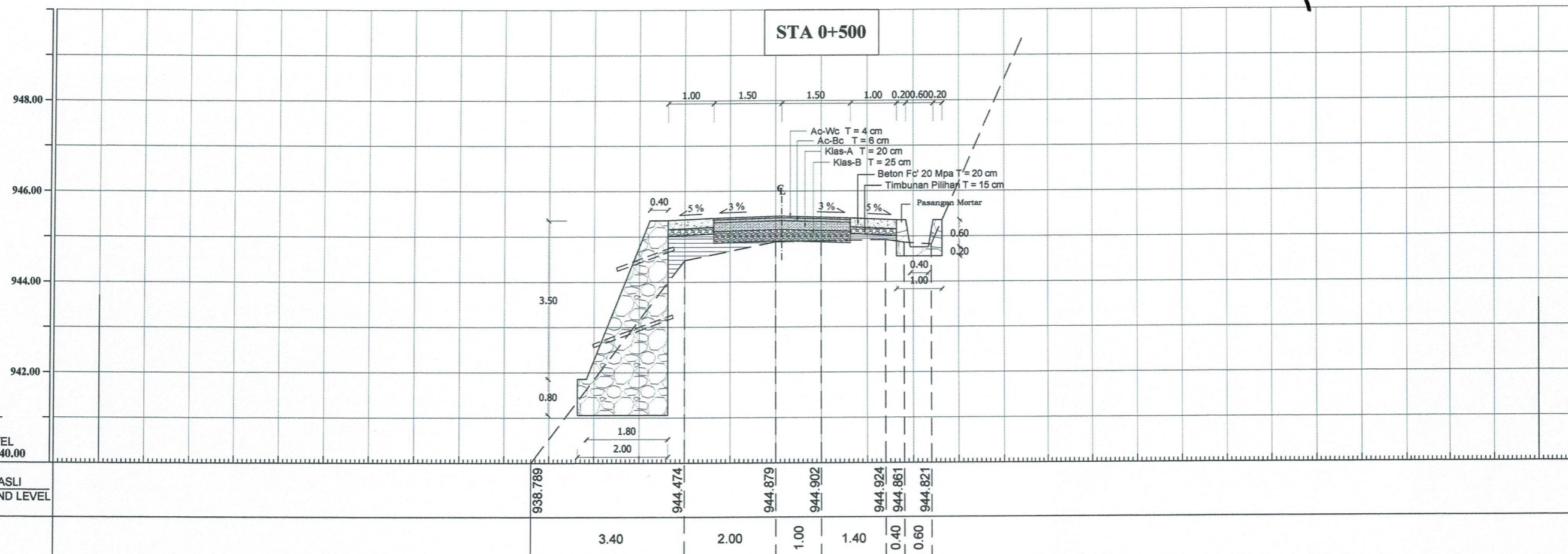



PEMERINTAH PROVINSI SUMATERA BARAT
**DINAS BINA MARGA, CIPTA KARYA,
 DAN TATA RUANG**

JL. TAMAN SISWA NO. 01 PADANG TELP.0751-7051700 / 7051758

PROGRAM : PENYELENGGARAAN JALAN PROVINSI
 SUB KEGIATAN : PENYUSUNAN RENCANA KEBIJAKAN, STRATEGI PEMBANGUNAN
 JALAN SERTA PERENCANAAN TEKNIS PENYELENGGARAAN JALAN DAN
 JEMBATAN
 PAKET : CORE TEAM PERENCANAAN DAN PENDAMPINGAN TEKNIS BINA MARGA
 SUB PEKERJAAN : PENYUSUNAN DED PEMBANGUNAN JALAN PADA RUAS JALAN PUAGADIH
 KOTO TINGGI (P.090)
 LOKASI : KABUPATEN AGAM
 TAHUN ANGGARAN : 2023



CORE TEAM
 DIRENCANAKAN : ABASRI ST AHLI JALAN
 DI PERIKSA : Ir. KURNIAWAN DESTIKA, MT
 PEMERIKSA

JUDUL GAMBAR : Cross Section
 SKALA : H. 1 : 100
 V. 1 : 100
 NOMOR LEMBAR

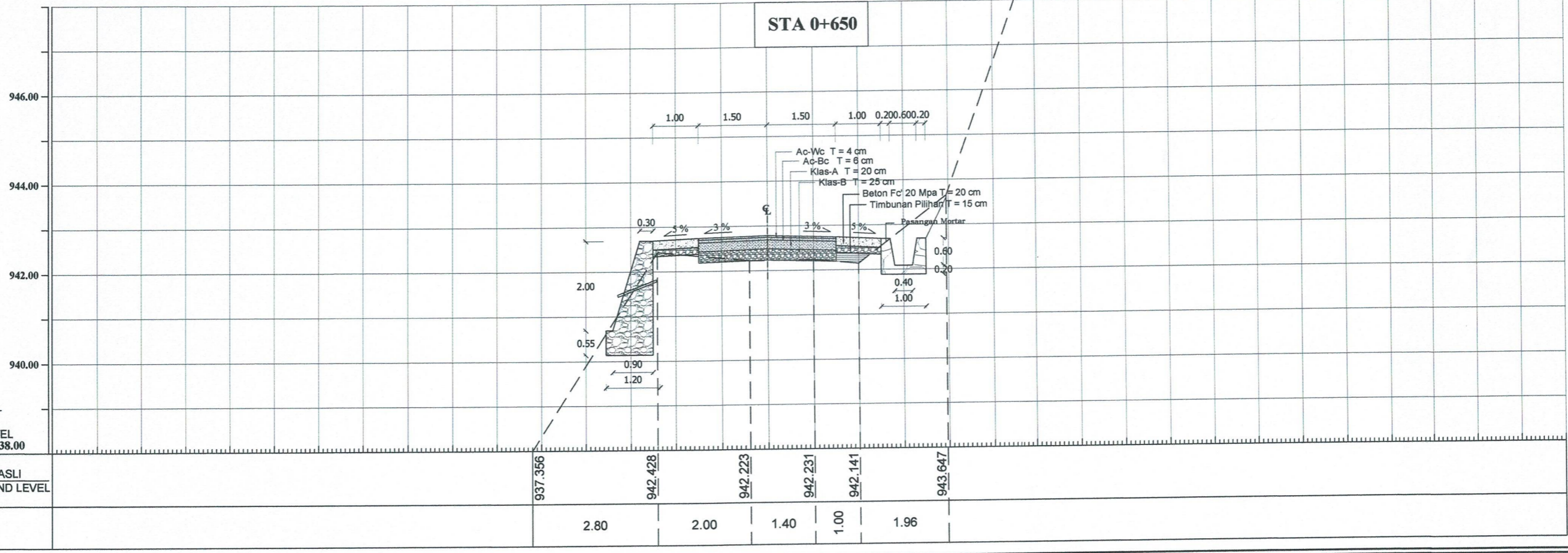
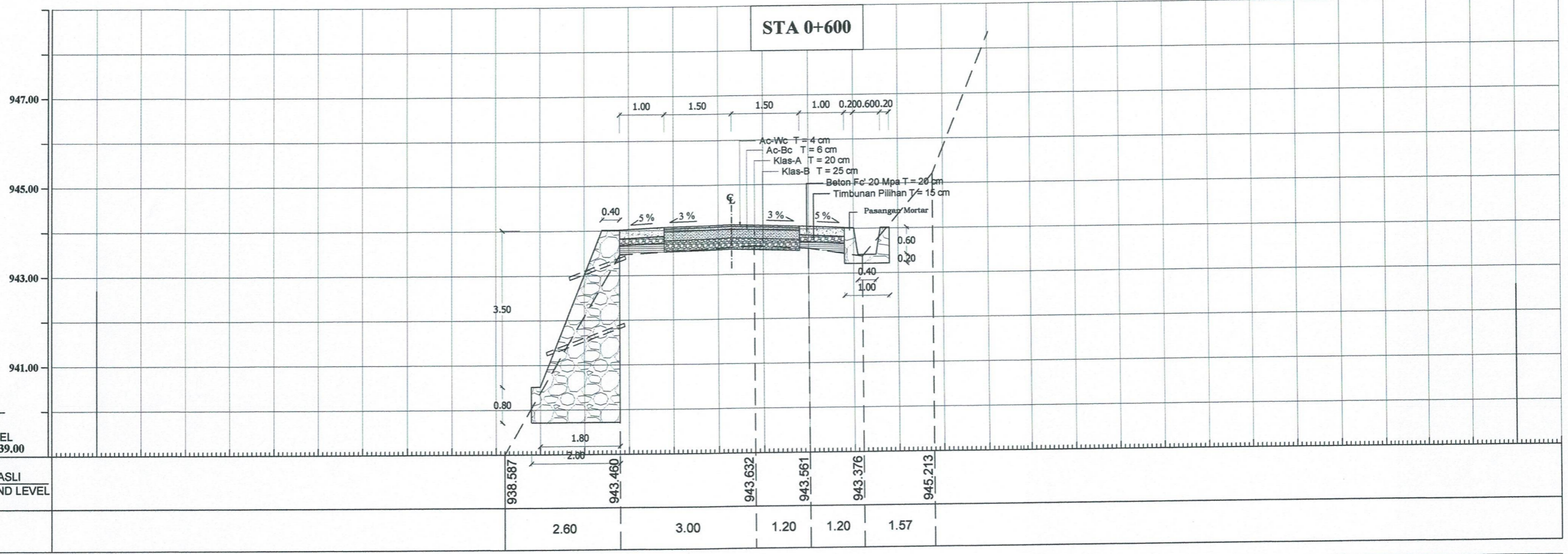



PEMERINTAH PROVINSI SUMATERA BARAT
**DINAS BINA MARGA, CIPTA KARYA,
 DAN TATA RUANG**

JL. TAMAN SISWA NO. 01 PADANG Telp.0751-7051700 / 7051758

PROGRAM : PENYELENGGARAAN JALAN PROVINSI
 SUB KEGIATAN : PENYUSUNAN RENCANA KEBIJAKAN, STRATEGI PEMBANGUNAN JALAN SERTA PERENCANAAN TEKNIS PENYELENGGARAAN JALAN DAN JEMBATAN
 PAKET : CORE TEAM PERENCANAAN DAN PENDAMPINGAN TEKNIS BINA MARGA
 SUB PEKERJAAN : PENYUSUNAN DED PEMBANGUNAN JALAN PADA RUAS JALAN PUAGADIH KOTO TINGGI (P.090)
 LOKASI : KABUPATEN AGAM
 TAHUN ANGGARAN : 2023

PT. LARAS SEMBADA
 Architecture - Engineering and Management Consultant



CORE TEAM

DIREKANAKAN

DI PERIKSA

ABASRI, ST
 AHU JALAN

Ir. KORRI MANDESTIKA, IN
 TEAM LEADER

JUDUL GAMBAR

Cross Section

NOMOR LEMBAR

SKALA

H. 1 : 100
 V. 1 : 100

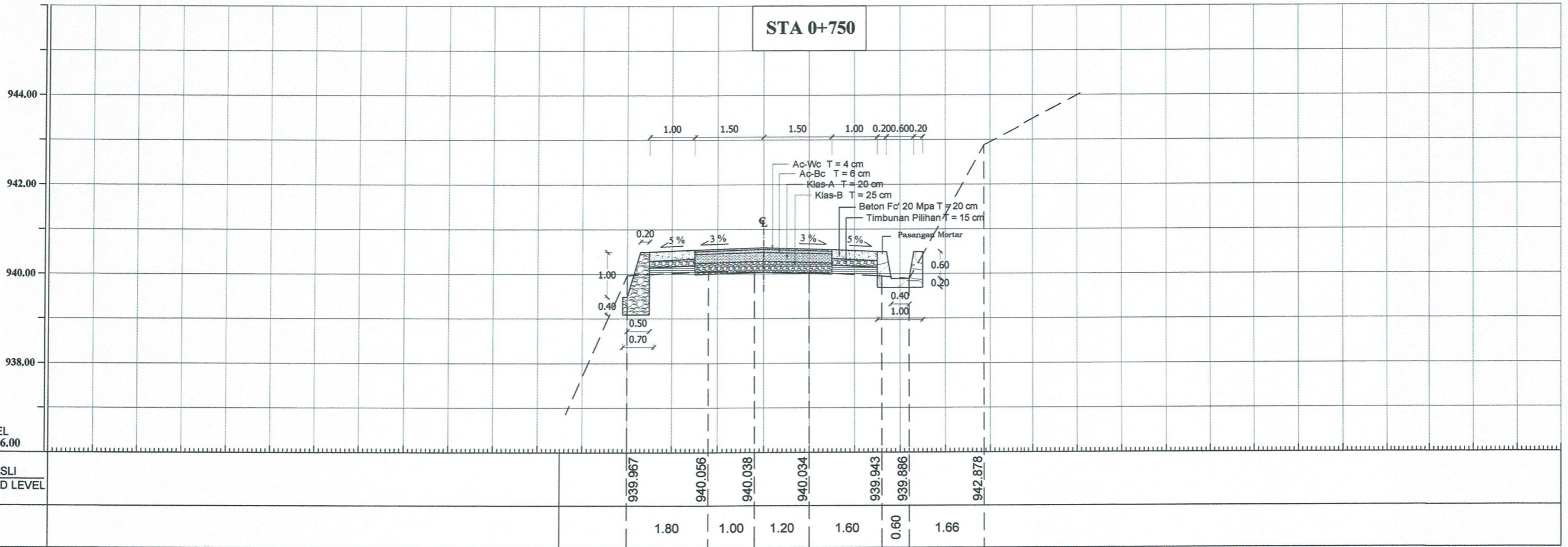
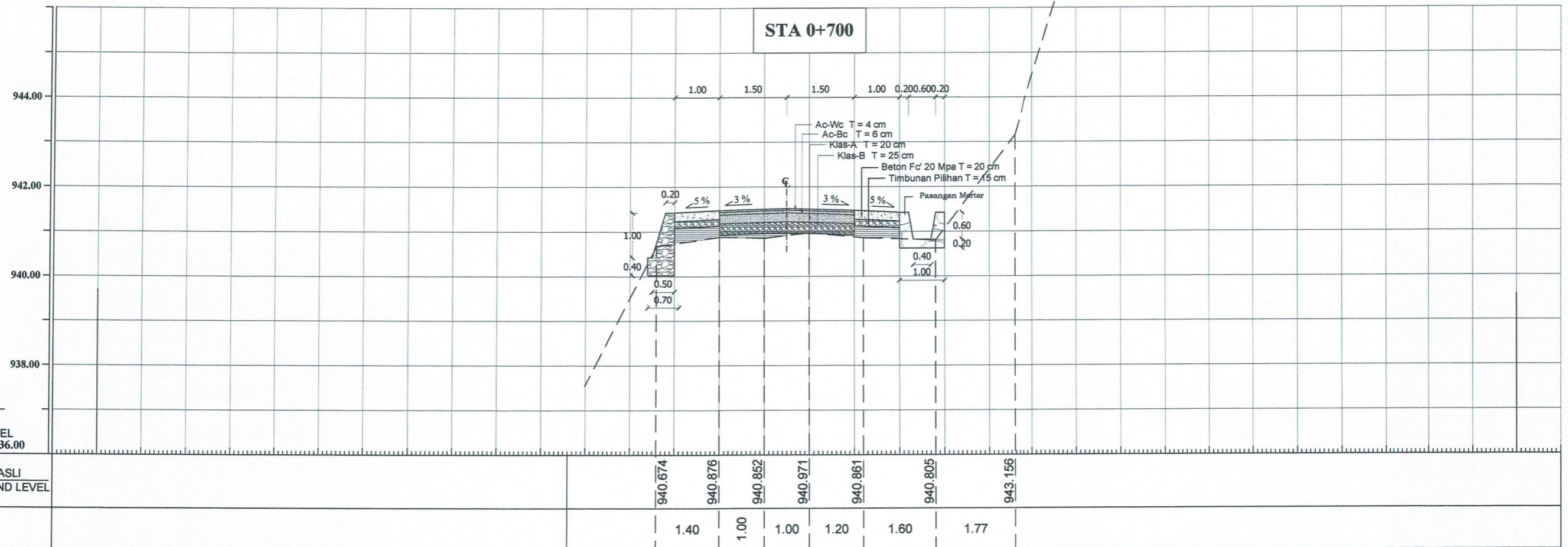



PEMERINTAH PROVINSI SUMATERA BARAT
**DINAS BINA MARGA, CIPTA KARYA,
 DAN TATA RUANG**

JL. TAMAN SISWA NO. 01 PADANG TELP.0751-7051700 / 7051758

PROGRAM : PENYELENGGARAAN JALAN PROVINSI
 SUB KEGIATAN : PENYUSUNAN RENCANA KEBIJAKAN, STRATEGI PEMBANGUNAN
 JALAN SERTA PERENCANAAN TEKNIS PENYELENGGARAAN JALAN DAN
 JEMBATAN
 PAKET : CORE TEAM PERENCANAAN DAN PENDAMPINGAN TEKNIS BINA MARGA
 SUB PEKERJAAN : PENYUSUNAN DED PEMBANGUNAN JALAN PADA RUAS JALAN PUAGADIH
 KOTO TINGGI (P.090)
 LOKASI : KABUPATEN AGAM
 TAHUN ANGGARAN : 2023

PT. LARAS SEMBADA
 Architecture - Engineering and Management Consultant



CORE TEAM

DIREKANAKAN

DI PERIKSA

ABASRI, ST
 ARD JALAN

Ir. KURNIAWAN DESTIKA, MT.
 TETAP LADANG

JUDUL GAMBAR

Cross Section

NOMOR
LEMBAR

SKALA

H. 1 : 100
 V. 1 : 100

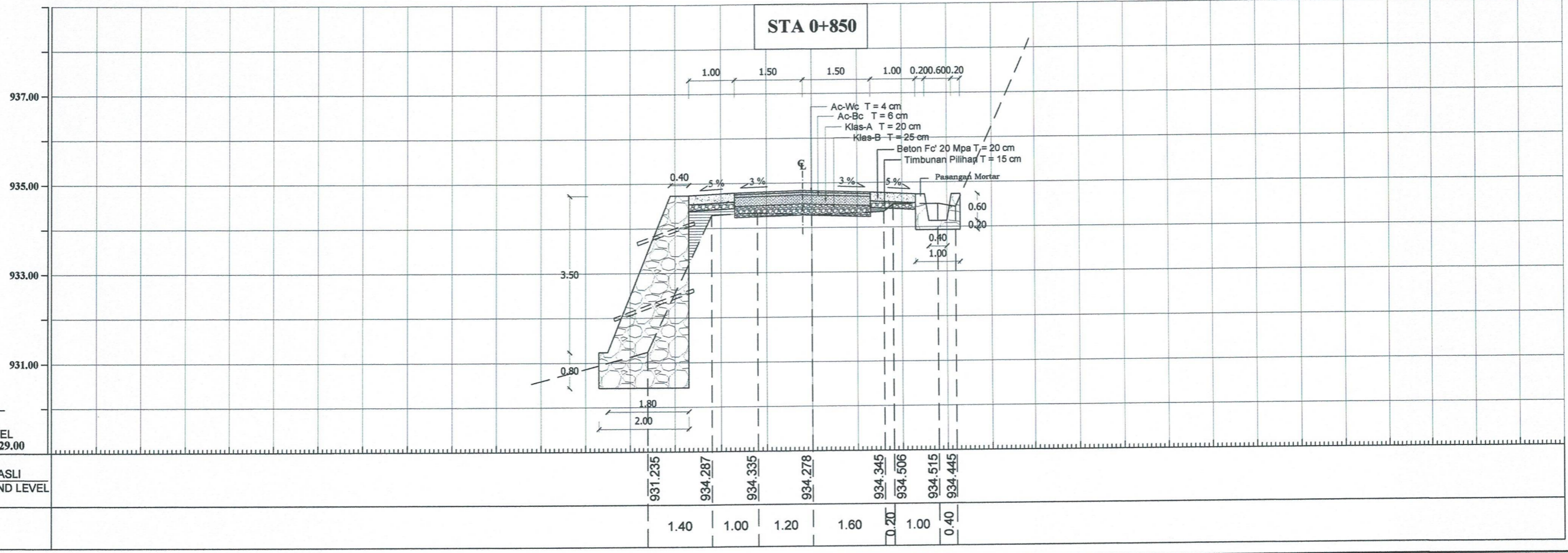
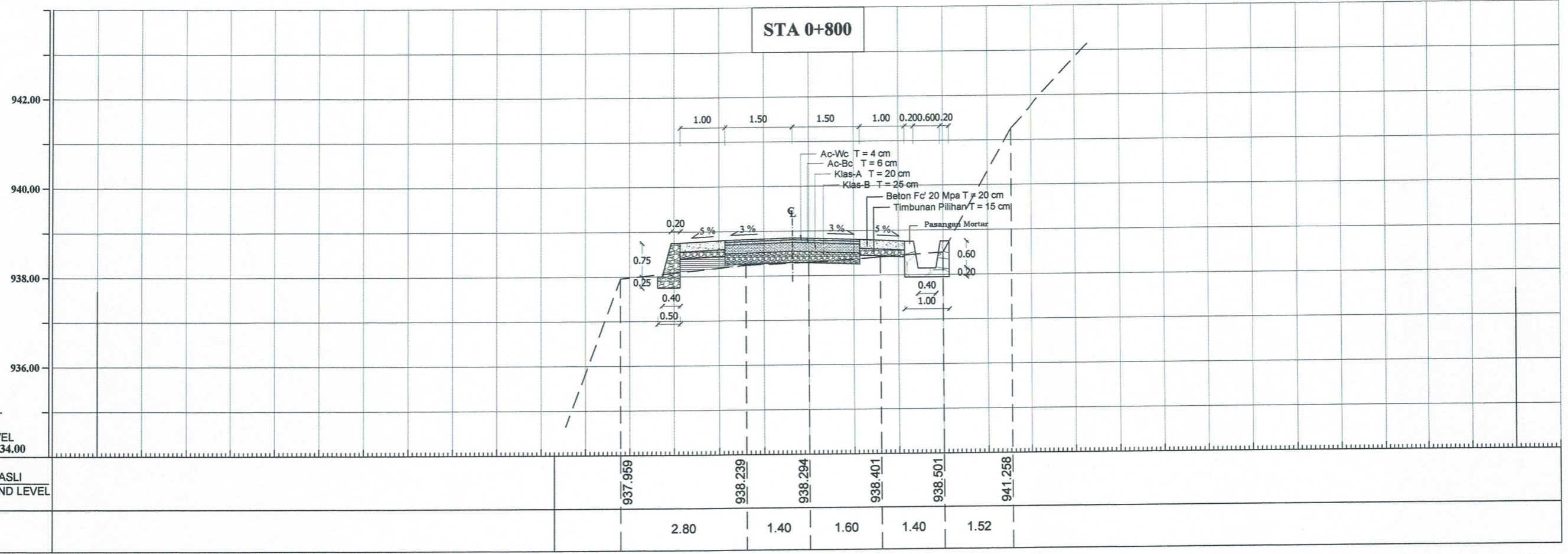



PEMERINTAH PROVINSI SUMATERA BARAT
**DINAS BINA MARGA, CIPTA KARYA,
 DAN TATA RUANG**

JL. TAMAN SISWA NO. 01 PADANG TELP.0751-7051700 / 7051758

PROGRAM : PENYELENGGARAAN JALAN PROVINSI
 SUB KEGIATAN : PENYUSUNAN RENCANA KEBIJAKAN, STRATEGI PEMBANGUNAN
 JALAN SERTA PERENCANAAN TEKNIS PENYELENGGARAAN JALAN DAN
 JEMBATAN
 PAKET : CORE TEAM PERENCANAAN DAN PENDAMPINGAN TEKNIS BINA MARGA
 SUB PEKERJAAN : PENYUSUNAN DED PEMBANGUNAN JALAN PADA RUAS JALAN PUAGADIH
 KOTO TINGGI (P.090)
 LOKASI : KABUPATEN AGAM
 TAHUN ANGGARAN : 2023



CORE TEAM
 DIREKANAN : ABASRIL ST. AHLI JALAN
 DI PERIKSA : Ir. KURNIAWAN DESTIKA, MT. TEAM LEADER

JUDUL GAMBAR : **Cross Section**
 SKALA : H. 1 : 100
 V. 1 : 100
 NOMOR LEMBAR :

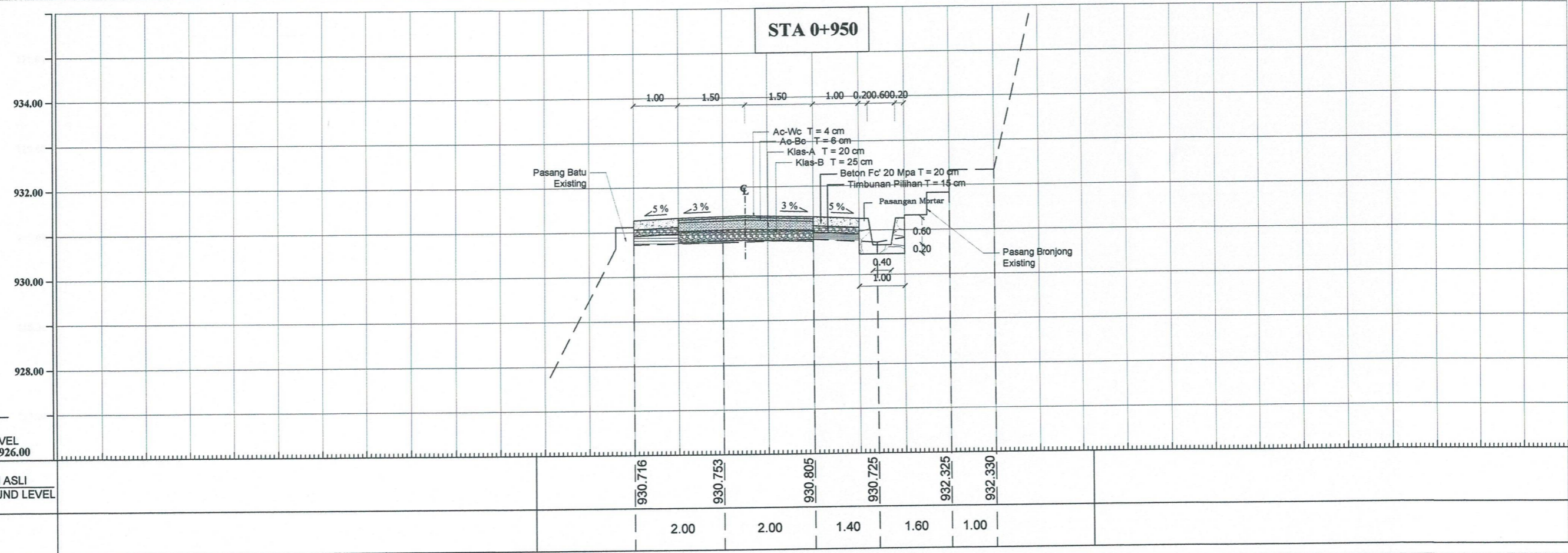
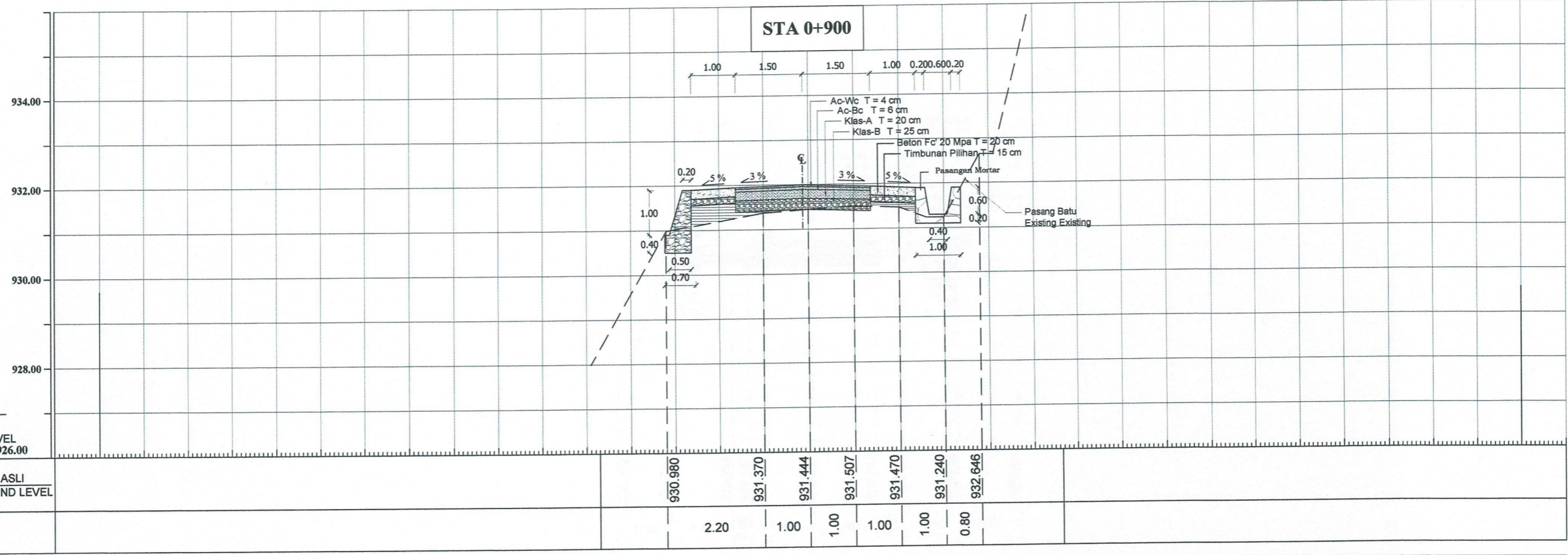



PEMERINTAH PROVINSI SUMATERA BARAT
**DINAS BINA MARGA, CIPTA KARYA,
 DAN TATA RUANG**

JL. TAMAN SISWA NO. 01 PADANG TELP.0751-7051700 / 7051758

PROGRAM : PENYELENGGARAAN JALAN PROVINSI
 SUB KEGIATAN : PENYUSUNAN RENCANA KEBIJAKAN, STRATEGI PEMBANGUNAN
 JALAN SERTA PERENCANAAN TEKNIS PENYELENGGARAAN JALAN DAN
 JEMBATAN
 PAKET : CORE TEAM PERENCANAAN DAN PENDAMPINGAN TEKNIS BINA MARGA
 SUB PEKERJAAN : PENYUSUNAN DED PEMBANGUNAN JALAN PADA RUAS JALAN PUAGADIH
 KOTO TINGGI (P.090)
 LOKASI : KABUPATEN AGAM
 TAHUN ANGGARAN : 2023

PT. LARAS SEMBADA
 Architecture - Engineering and Management Consultant



CORE TEAM

DIREKANAKAN

DI PERIKSA

ABASRI, ST
 AHLI JALAN

IR. KURNIAWAN DESTARA, MT
 TEAM LEADER

JUDUL GAMBAR

Cross Section

NOMOR
LEMBAR

SKALA

H. 1 : 100
 V. 1 : 100

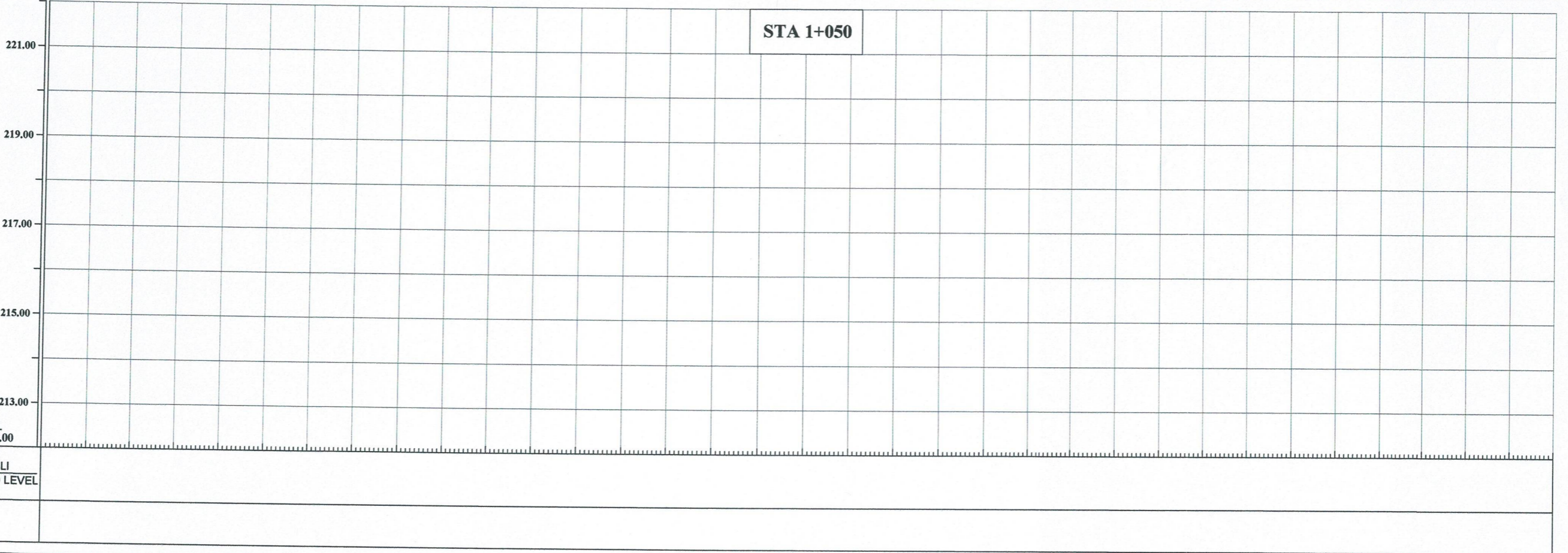
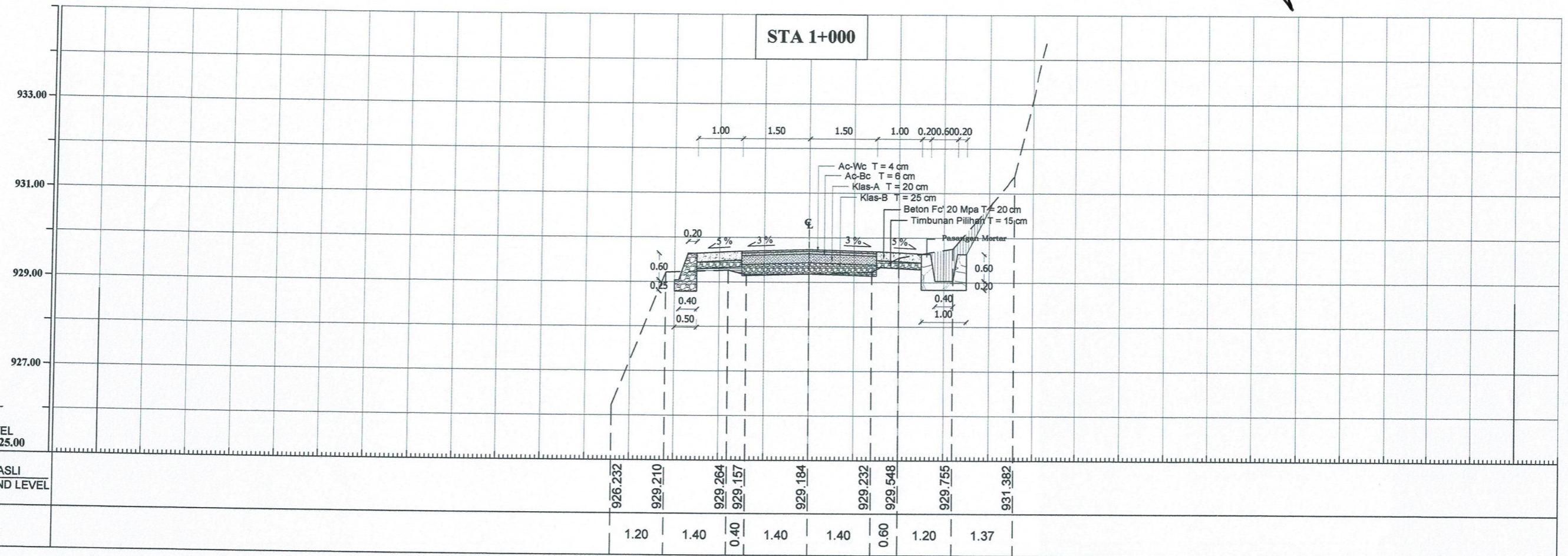

TYPICALE JALAN



PEMERINTAH PROVINSI SUMATERA BARAT
**DINAS BINA MARGA, CIPTA KARYA,
DAN TATA RUANG**

JL. TAMAN SISWA NO. 01 PADANG TELP.0751-7051700 / 7051758

PROGRAM : PENYELENGGARAAN JALAN PROVINSI
SUB KEGIATAN : PENYUSUNAN RENCANA KEBIJAKAN, STRATEGI PEMBANGUNAN
JALAN SERTA PERENCANAAN TEKNIS PENYELENGGARAAN JALAN DAN
JEMBATAN
PAKET : CORE TEAM PERENCANAAN DAN PENDAMPINGAN TEKNIS BINA MARGA
SUB PEKERJAAN : PENYUSUNAN DED PEMBANGUNAN JALAN PADA RUAS JALAN PUAGADIH
KOTO TINGGI (P.090)
LOKASI : KABUPATEN AGAM
TAHUN ANGGARAN : 2023

PT. LARAS SEMBADA
Architecture - Engineering and Management Consultant



CORE TEAM

DIREKANAKAN

ABASRI, ST
AHLI JALAN

DI PERIKSA

Ir. KURNIAWAN DEFIKA, MT
TEAM LEADER

JUDUL GAMBAR

**TYPICAL PERKERASAN
JALAN**

NOMOR
LEMBAR

SKALA

1:25

TYPICAL PERKERASAN JALAN STA 0+000 - 1+000

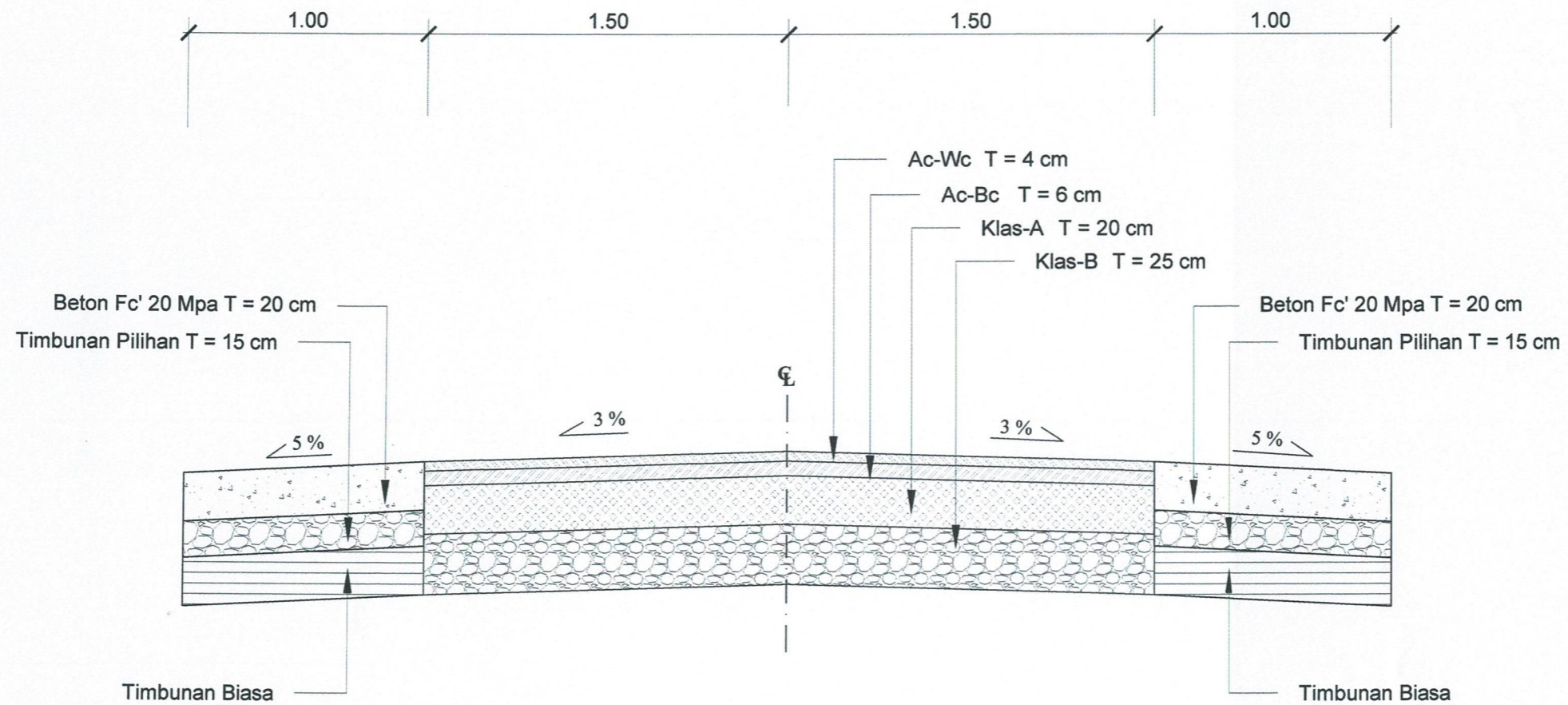



PEMERINTAH PROVINSI SUMATERA BARAT
**DINAS BINA MARGA, CIPTA KARYA,
 DAN TATA RUANG**

JL. TAMAN SISWA NO. 01 PADANG TELP.0751-7051700 / 7051758

PROGRAM : PENYELENGGARAAN JALAN PROVINSI
 SUB KEGIATAN : PENYUSUNAN RENCANA KEBIJAKAN, STRATEGI PEMBANGUNAN JALAN SERTA PERENCANAAN TEKNIS PENYELENGGARAAN JALAN DAN JEMBATAN
 PAKET : CORE TEAM PERENCANAAN DAN PENDAMPINGAN TEKNIS BINA MARGA
 SUB PEKERJAAN : PENYUSUNAN DED PEMBANGUNAN JALAN PADA RUAS JALAN PUAGADIH KOTO TINGGI (P.090)
 LOKASI : KABUPATEN AGAM
 TAHUN ANGGARAN : 2023



DIREKANAKAN

 A. BASRI, ST
 AHLI JALAN

CORE TEAM
 DI PERIKSA

 Ir. KURNIAWAN DESTIKA, MT
 TITIK LEADER

JUDUL GAMBAR : **TYPICAL BETON JALAN**
 SKALA : **1:25**

**TYPICAL BAHU JALAN BETON fc' 20 mpa
 STA 0+000 - 1+000**

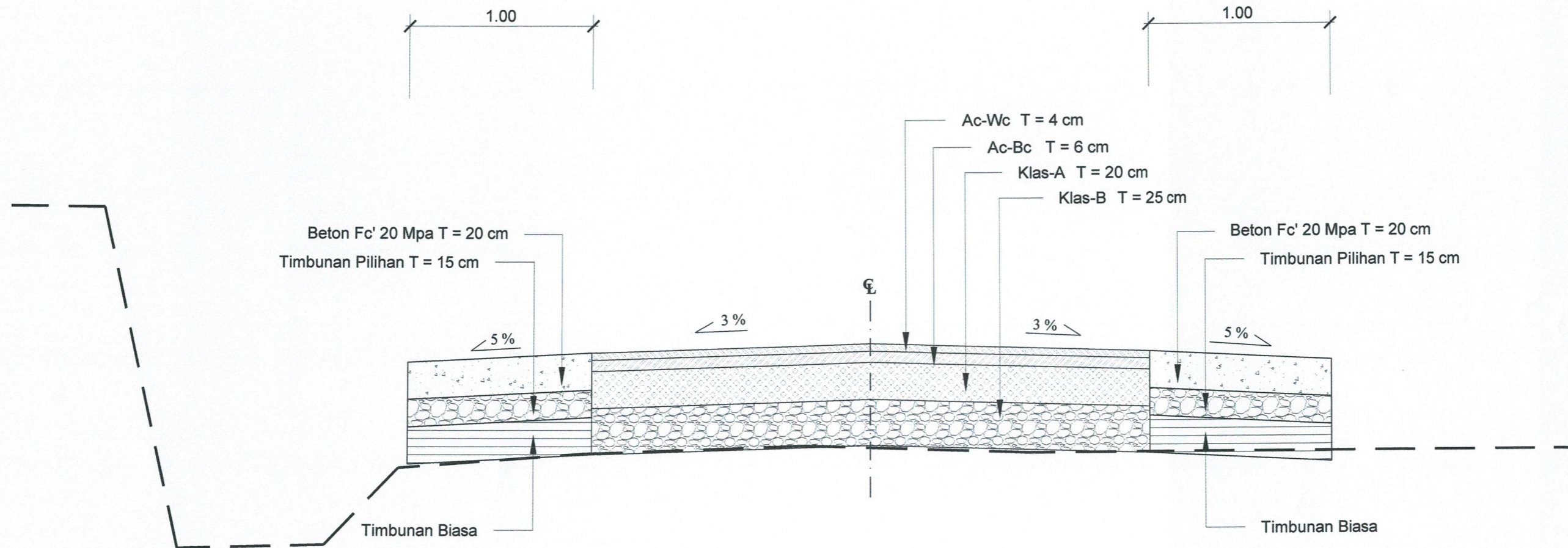



PEMERINTAH PROVINSI SUMATERA BARAT
**DINAS BINA MARGA, CIPTA KARYA,
 DAN TATA RUANG**

JL. TAMAN SISWA NO. 01 PADANG TELP.0751-7051700 / 7051758

PROGRAM : PENYELENGGARAAN JALAN PROVINSI
 SUB KEGIATAN : PENYUSUNAN RENCANA KEBLIJAKAN, STRATEGI PEMBANGUNAN
 JALAN SERTA PERENCANAAN TEKNIS PENYELENGGARAAN JALAN DAN
 JEMBATAN
 PAKET : CORE TEAM PERENCANAAN DAN PENDAMPINGAN TEKNIS BINA MARGA
 SUB PEKERJAAN : PENYUSUNAN DED PEMBANGUNAN JALAN PADA RUAS JALAN PUAGADIH
 KOTO TINGGI (P.090)
 LOKASI : KABUPATEN AGAM
 TAHUN ANGGARAN : 2023



| CORE TEAM | | JUDUL GAMBAR | NOMOR LEMBAR |
|---------------------------|---------------------------------|----------------------------------|---------------|
| DIREKANISIRAN | DI PERIKSA | TYPICAL PASANGAN BATU | |
| ABASRIIL ST AHLI JALAN | MAWAN DEPTIKA MT TEAM LEADER | | |
| | | SKALA | 1 : 50 |

TYPICAL PASANGAN BATU

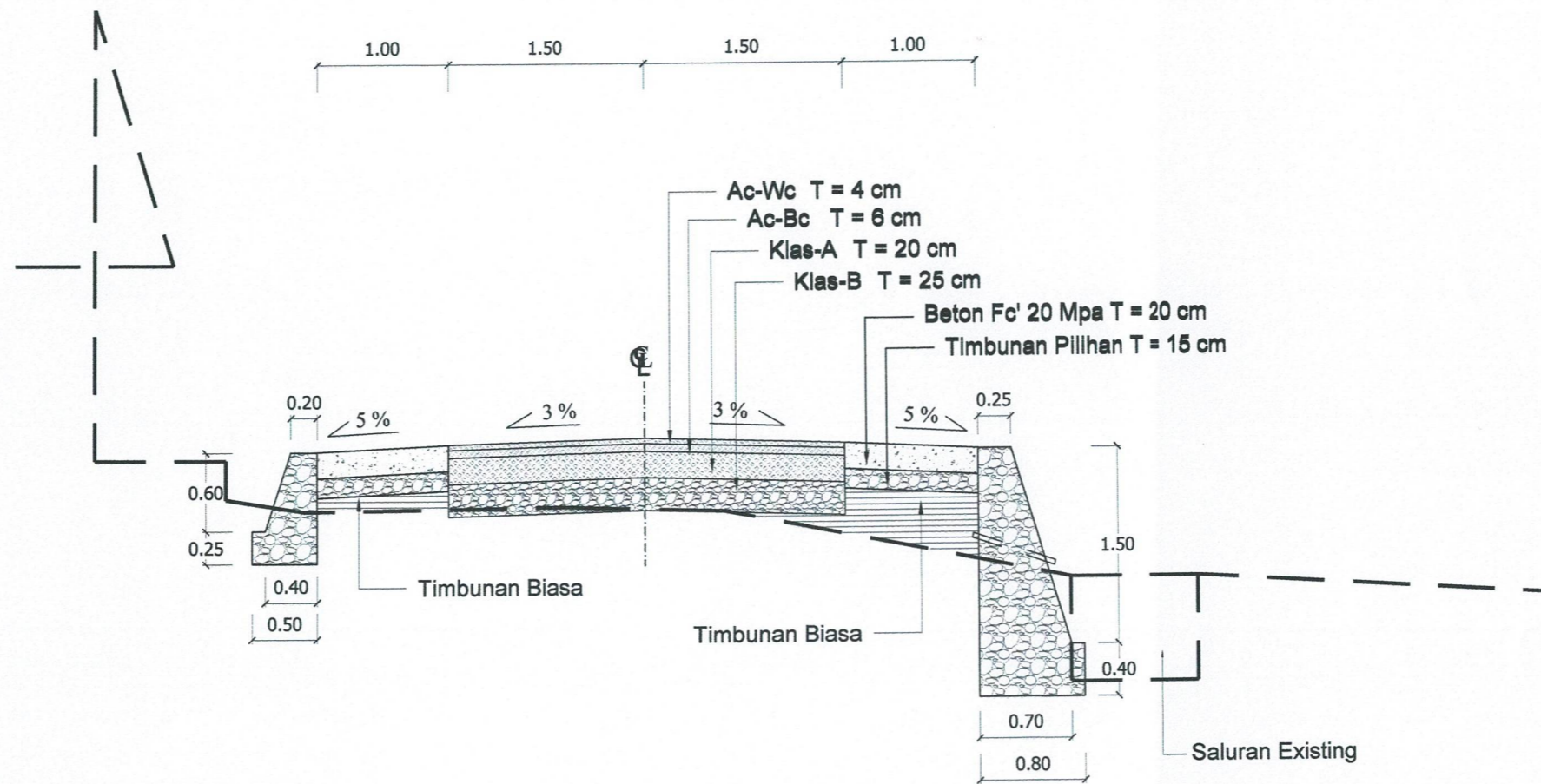

| STA | PANJANG | KET |
|-----------------|---------|-------|
| 0+000 s/d 0+040 | 40 m | Kiri |
| 0+000 s/d 0+150 | 150 m | Kanan |
| 0+115 s/d 0+150 | 35 m | Kiri |
| 0+160 s/d 1+000 | 840 m | Kiri |
| | | |
| | | |

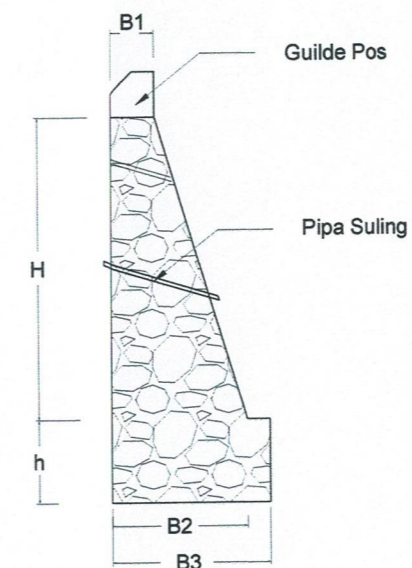



PEMERINTAH PROVINSI SUMATERA BARAT
**DINAS BINA MARGA, CIPTA KARYA,
 DAN TATA RUANG**

JL. TAMAN SISWA NO. 01 PADANG TELP.0751-7051700 / 7051758

PROGRAM : PENYELENGGARAAN JALAN PROVINSI
 SUB KEGIATAN : PENYUSUNAN RENCANA KEBIJAKAN, STRATEGI PEMBANGUNAN JALAN SERTA PERENCANAAN TEKNIK PENYELENGGARAAN JALAN DAN JEMBATAN
 PAKET : CORE TEAM PERENCANAAN DAN PENDAMPINGAN TEKNIK BINA MARGA
 SUB PEKERJAAN : PENYUSUNAN DED PEMBANGUNAN JALAN PADA RUAS JALAN PUAGADIH KOTO TINGGI (P.090)
 LOKASI : KABUPATEN AGAM
 TAHUN ANGGARAN : 2023



CORE TEAM

DIREKANAKAN

DI PERIKSA

ABASRIL ST
 AHU JALAN

Ir. MURNINGSIH DESTI MT
 TEAM LEADER

JUDUL GAMBAR

**TYPICAL
 PASANGAN BATU
 DENGAN MORTAR**

NOMOR
 LEMBAR

SKALA

1 : 50

TYPICAL PASANGAN BATU DENGAN MORTAR

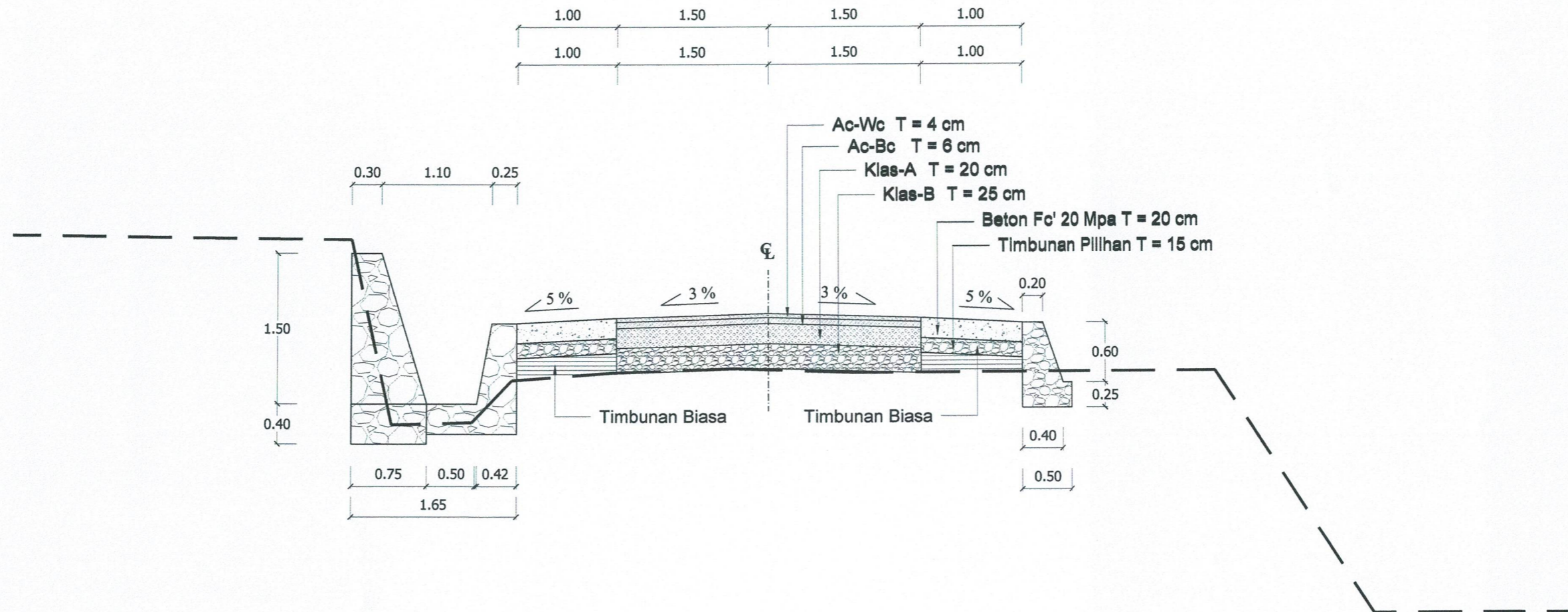

| STA | PANJANG | KET |
|-----------------|---------|------|
| 0+040 s/d 0+115 | 75 m | Kiri |
| | | |
| | | |
| | | |
| | | |
| | | |
| | | |
| | | |

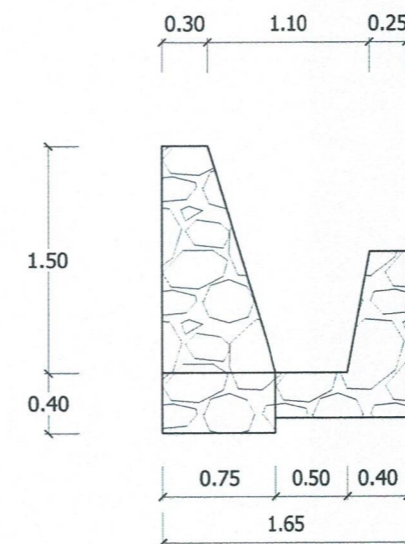

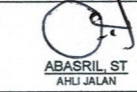

TYPICAL PASANGAN MORTAR

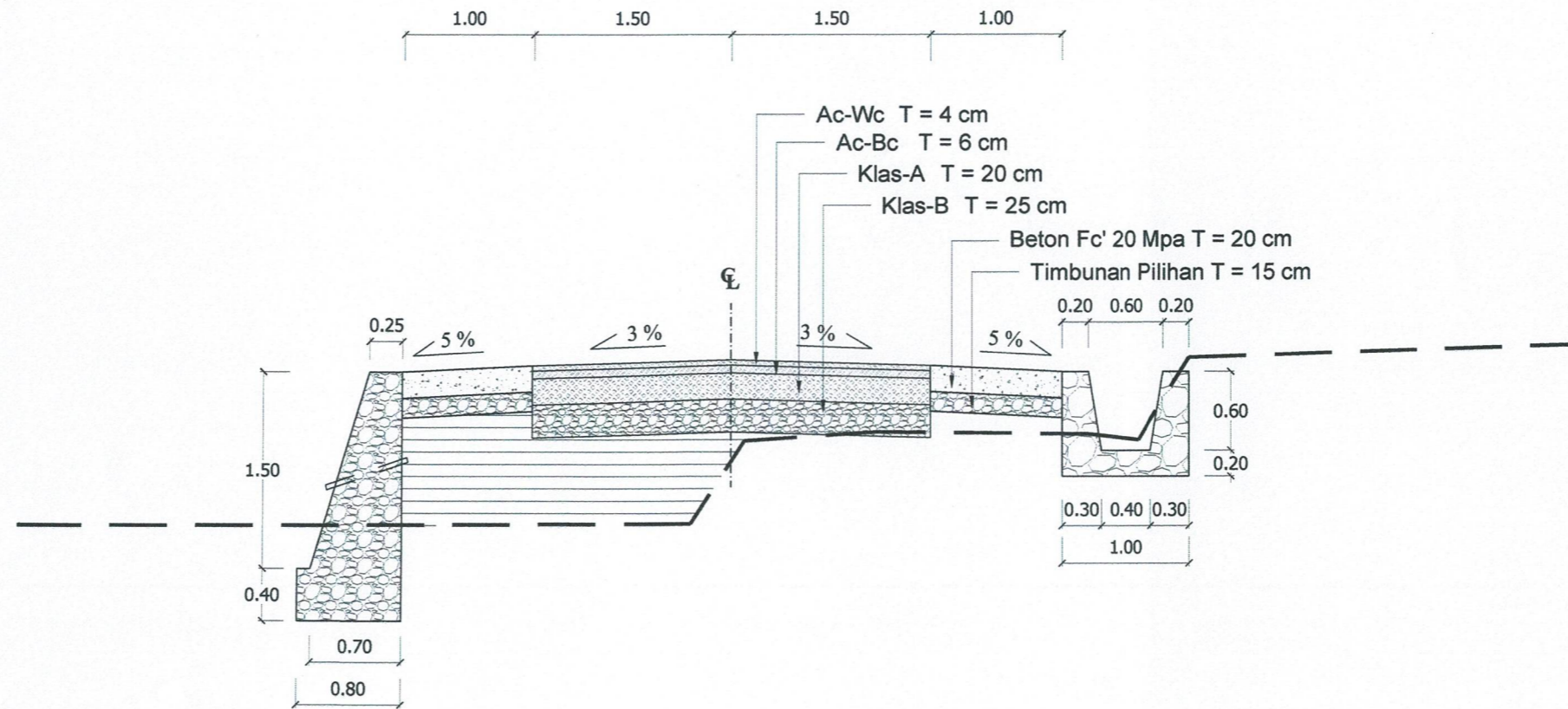

| STA | PANJANG | KET |
|-----------------|---------|-------|
| 0+160 s/d 1+000 | 330 m | Kanan |
| | | |
| | | |
| | | |
| | | |
| | | |
| | | |
| | | |

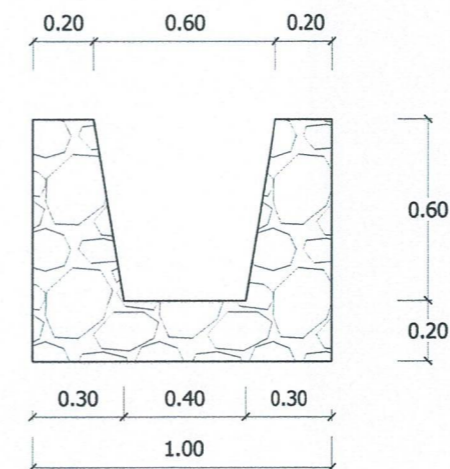

BOX CULVERT



PEMERINTAH PROVINSI SUMATERA BARAT
**DINAS BINA MARGA, CIPTA KARYA,
 dan TATA RUANG**
 JL. TAMAN SISWA NO. 01 PADANG TELP.0751-7051700 / 7051758

PROGRAM : PENYELENGGARAAN JALAN PROPINSI
 SUB KEGIATAN : PENYUSUNAN RENCANA, KEBIJAKAN, STRATEGI PEMBANGUNAN JALAN
 SERTA PERENCANAAN TEKNIS PENYELANGGARAN JALAN DAN JEMBATAN
 PAKET : CORE TEAM PERENCANAAN DAN PENDAMPINGAN TEKNIS BINA MARGA
 SUB PEKERJAAN : PENYUSUNAN DED JALAN PEMBANGUNAN PADA RUAS PALUPUH - PUAH GADIH
 - KOTO TINGGI (P.090)
 LOKASI : KABUPATEN AGAM
 TAHUN : 2023



CORE TEAM
 DIRENCANAKAN : ABASRIL, ST. AHLI JALAN
 DI PERIKSA : Ir. KURNIAWAN DESYIKA, MT. TEAM LEADER

JUDUL GAMBAR : TAMPAK ATAS DAN TAMPAK DEPAN (TIPE SINGLE) (2 x 3)
 SKALA

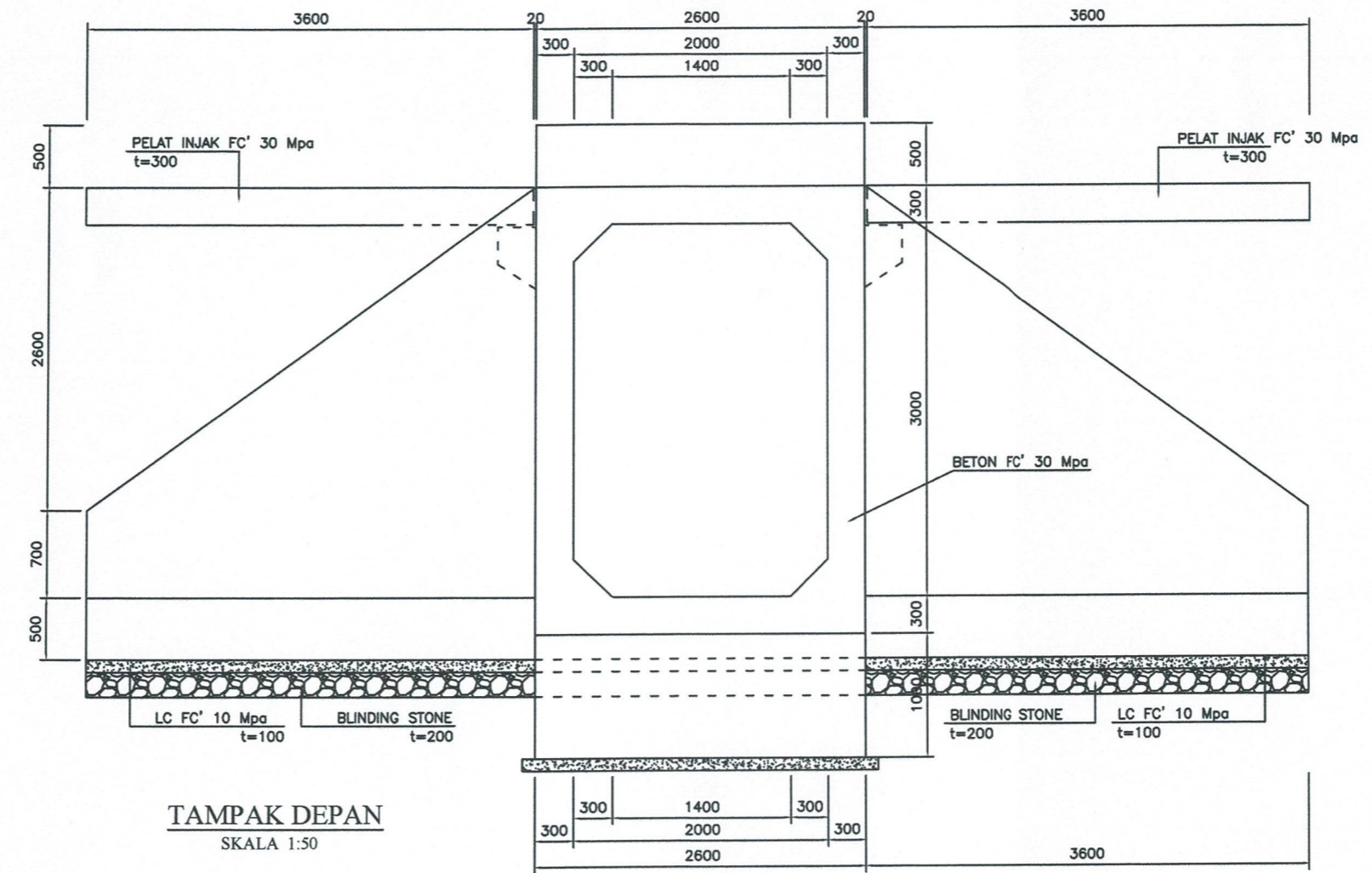
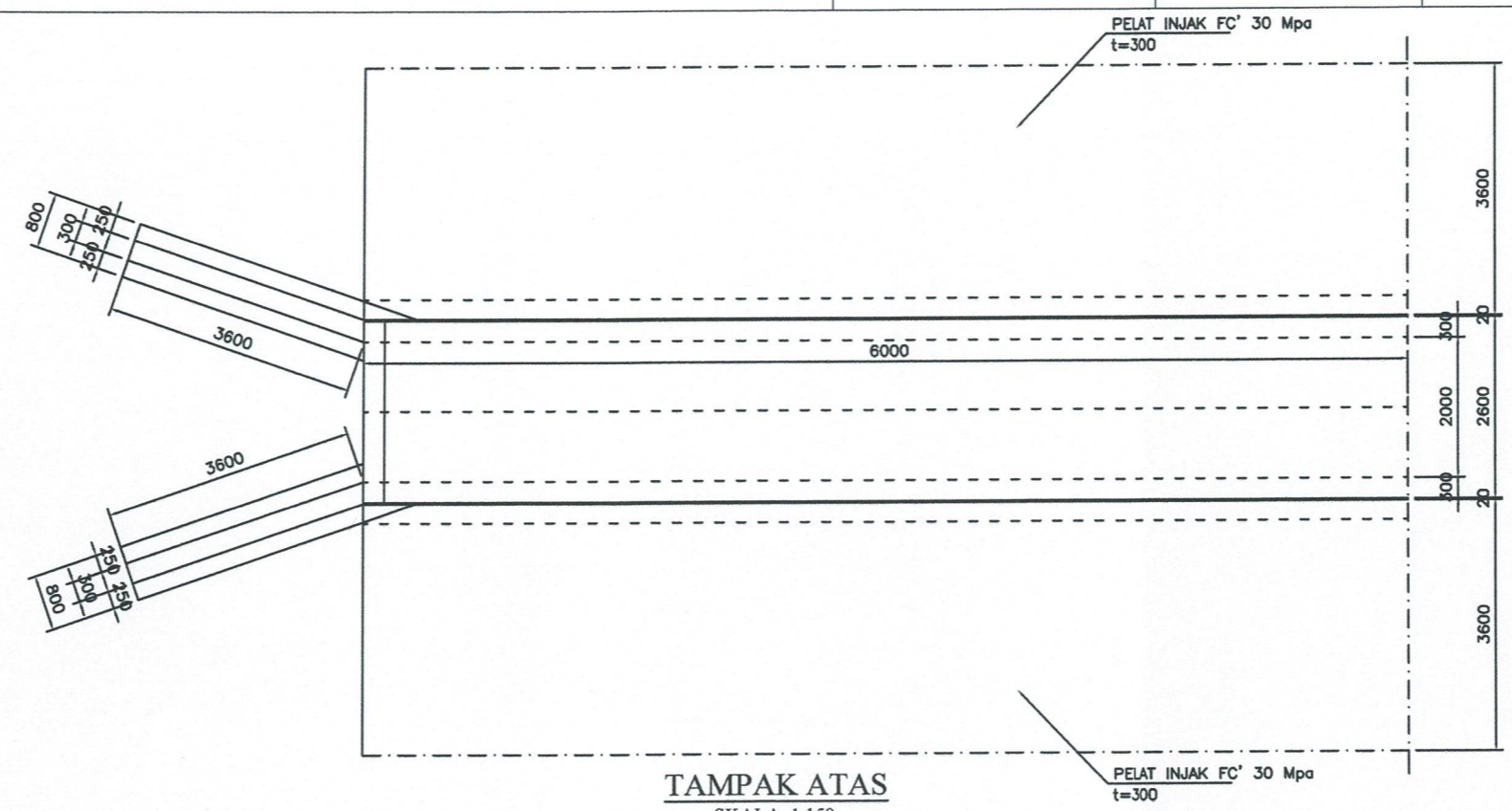



PEMERINTAH PROVINSI SUMATERA BARAT
**DINAS BINA MARGA, CIPTA KARYA,
 dan TATA RUANG**
 JL. TAMAN SISWA NO. 01 PADANG TELP.0751-7051700 / 7051758

PROGRAM : PENYELENGGARAAN JALAN PROPINSI
 SUB KEGIATAN : PENYUSUNAN RENCANA, KEBIJAKAN, STRATEGI PEMBANGUNAN JALAN
 SERTA PERENCANAAN TEKNIS PENYELANGGARAN JALAN DAN JEMBATAN
 PAKET : CORE TEAM PERENCANAAN DAN PENDAMPINGAN TEKNIS BINA MARGA
 SUB PEKERJAAN : PENYUSUNAN DED JALAN PEMBANGUNAN PADA RUAS PALUPUH - PUAH GADIH
 - KOTO TINGGI (P.090)
 LOKASI : KABUPATEN AGAM
 TAHUN : 2023



CORE TEAM
 DIRENCANAKAN : ABASRIL ST. AHLI JALAN
 DI PERIKSA : Ir. KURNIAWAN DESTIKA, MT. TEAM LEADER

JUDUL GAMBAR : POTONGAN DAN DETAIL BOX CULVERT (TIPE SINGLE) (2 x 3)
 SKALA :
 NOMOR LEMBAR :

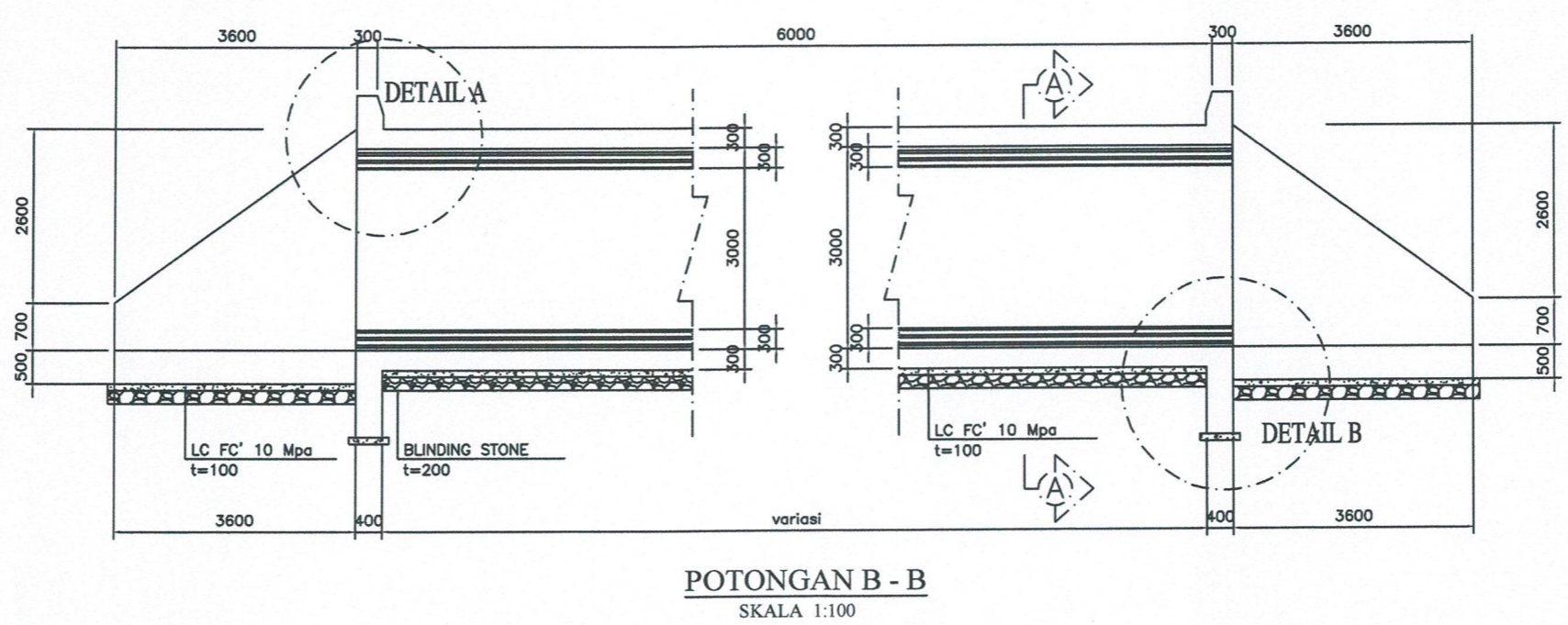
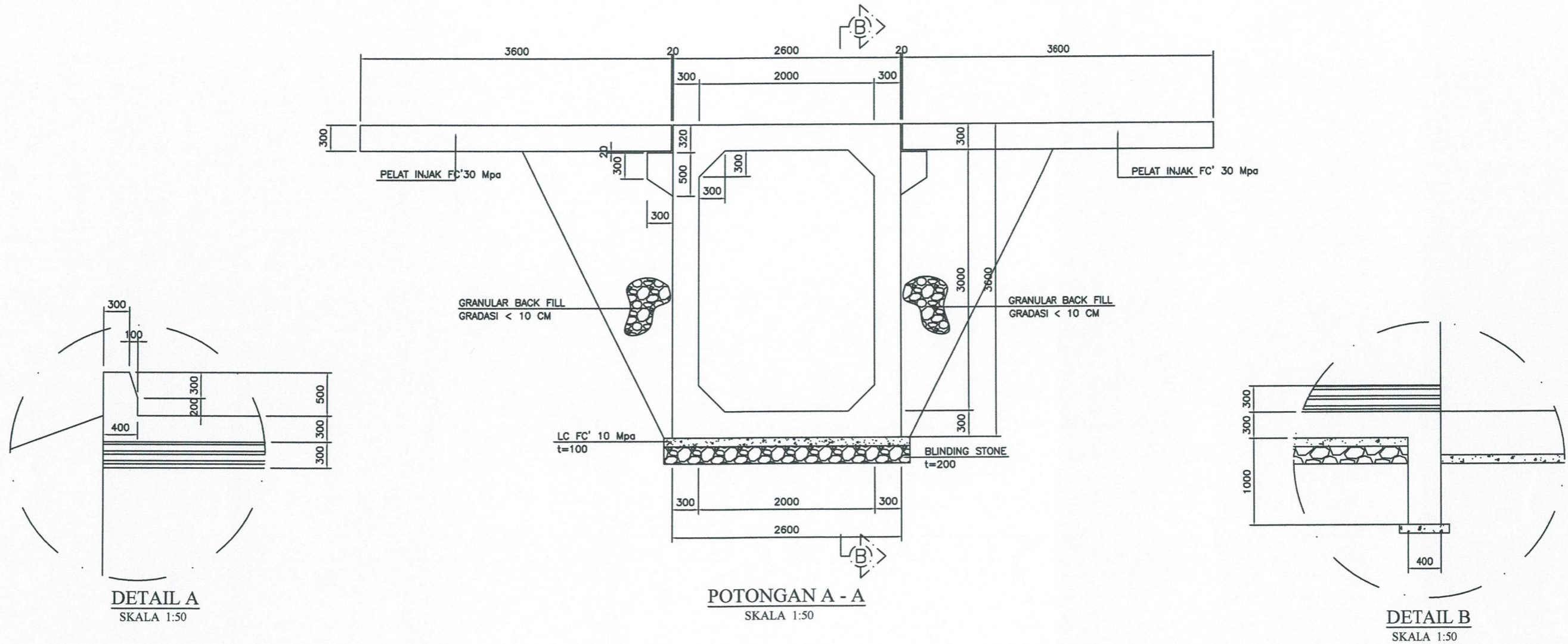



PEMERINTAH PROVINSI SUMATERA BARAT
**DINAS BINA MARGA, CIPTA KARYA,
 dan TATA RUANG**

JL. TAMAN SISWA NO. 01 PADANG TELP.0751-7051700 / 7051758

PROGRAM : PENYELENGGARAAN JALAN PROPINSI
 SUB KEGIATAN : PENYUSUNAN RENCANA, KEBIJAKAN, STRATEGI PEMBANGUNAN JALAN
 SERTA PERENCANAAN TEKNIS PENYELENGGARAN JALAN DAN JEMBATAN
 PAKET : CORE TEAM PERENCANAAN DAN PENDAMPINGAN TEKNIS BINA MARGA
 SUB PEKERJAAN : PENYUSUNAN DED JALAN PEMBANGUNAN PADA RUAS PALUPUH - PUAH GADIH
 - KOTO TINGGI (P.090)
 LOKASI : KABUPATEN AGAM
 TAHUN : 2023



CORE TEAM

DIRENCANAKAN

DI PERIKSA

ABASRIL ST
 AHLI JALAN

Ir. KURNIAWAN DESTIKA MIT
 TEAM LEADER

JUDUL GAMBAR

**PENULANGAN BOX CULVERT
 (TIPE SINGLE)
 (2 x 3)**

NOMOR
 LEMBAR

SKALA

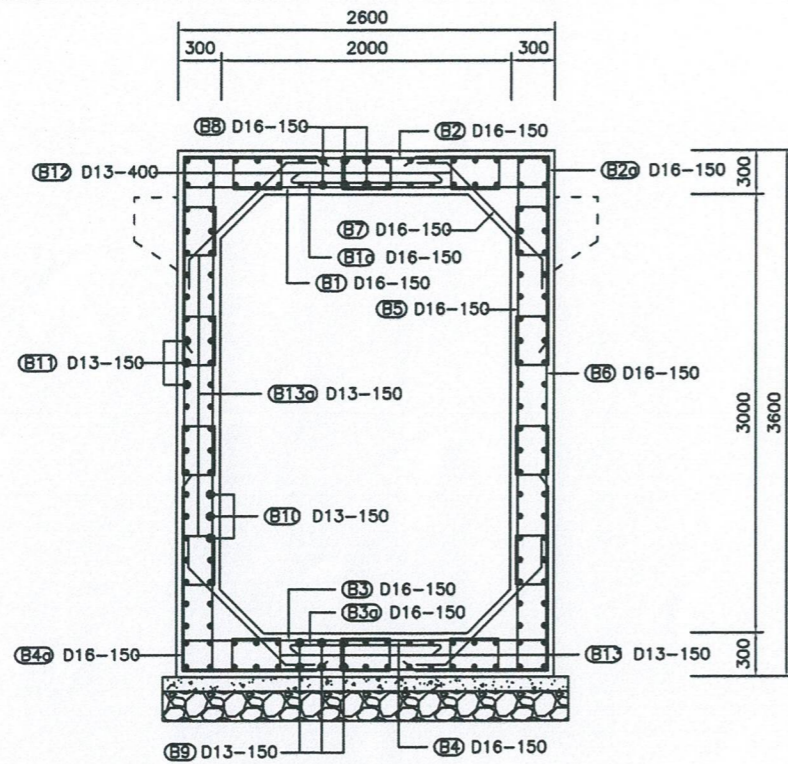

POTONGAN B - B
 SKALA 1:50

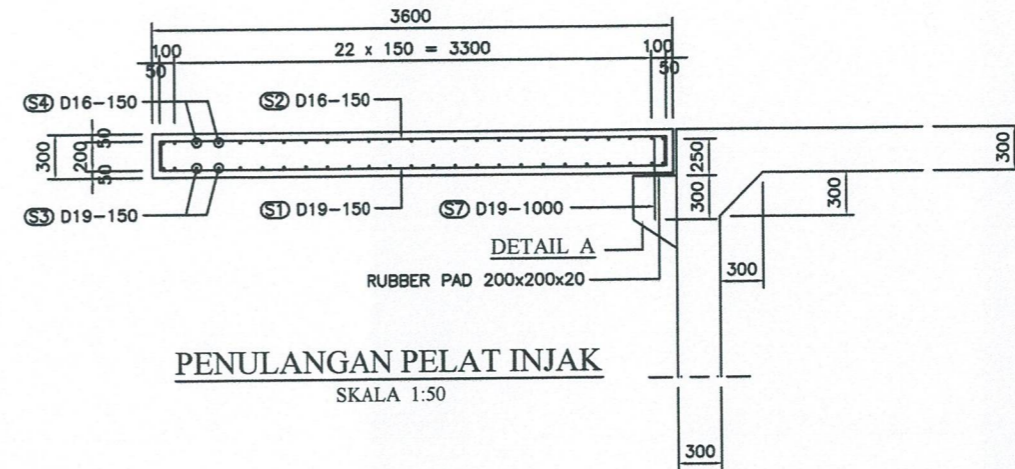

PENULANGAN PELAT INJAK
 SKALA 1:50

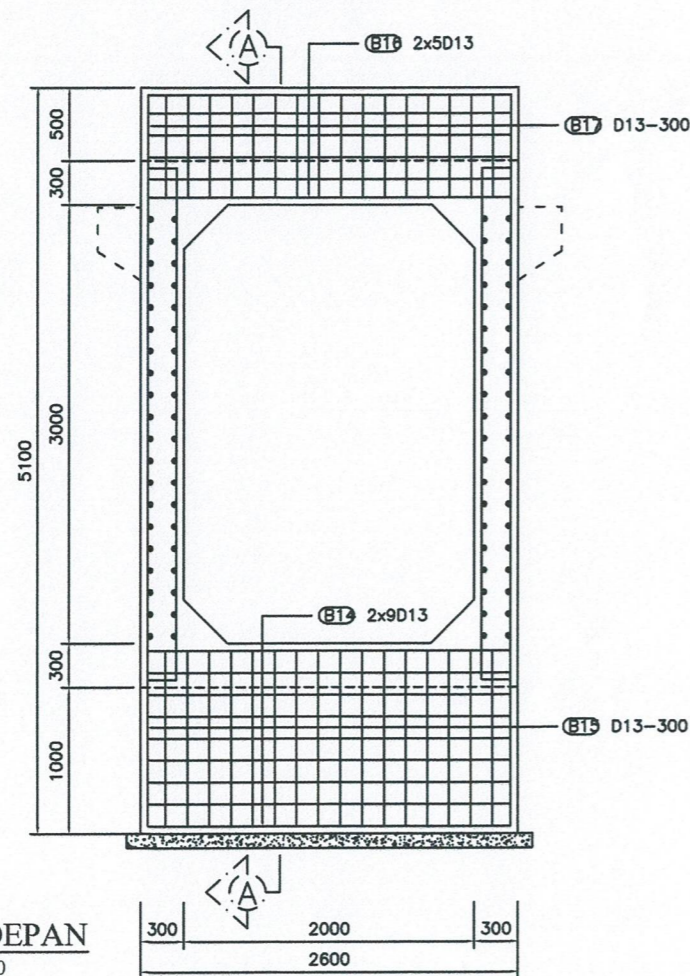

TAMPAK DEPAN
 SKALA 1:50

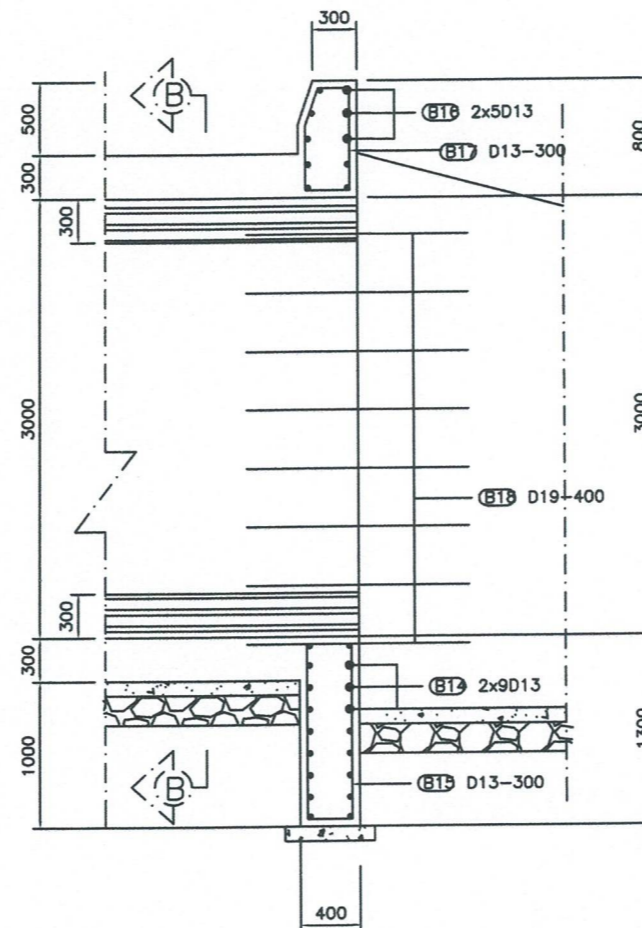

POTONGAN A - A
 SKALA 1:50

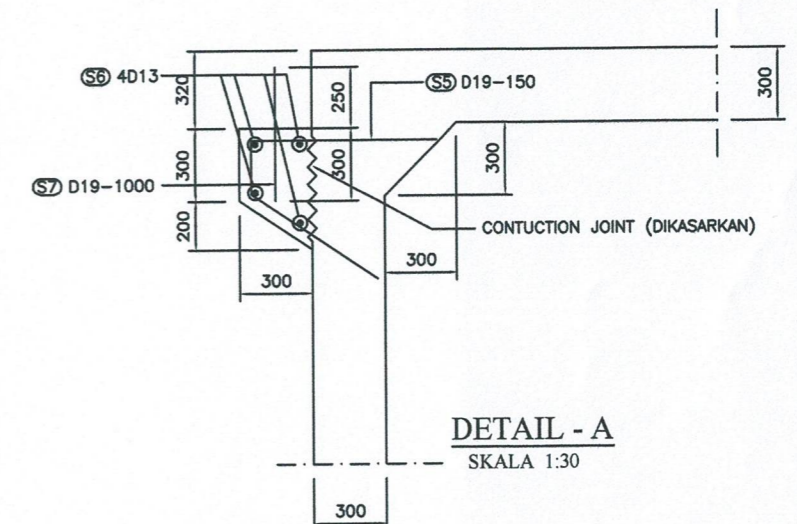

DETAIL - A
 SKALA 1:30



PEMERINTAH PROVINSI SUMATERA BARAT
**DINAS BINA MARGA, CIPTA KARYA,
 dan TATA RUANG**

JL. TAMAN SISWA NO. 01 PADANG TELP.0751-7051700 / 7051758

PROGRAM : PENYELENGGARAAN JALAN PROPINSI
 SUB KEGIATAN : PENYUSUNAN RENCANA, KEBIJAKAN, STRATEGI PEMBANGUNAN JALAN
 SERTA PERENCANAAN TEKNIS PENYELANGGARAN JALAN DAN JEMBATAN
 PAKET : CORE TEAM PERENCANAAN DAN PENDAMPINGAN TEKNIS BINA MARGA
 SUB PEKERJAAN : PENYUSUNAN DED JALAN PEMBANGUNAN PADA RUAS PALUPUH - PUAH GADIH
 - KOTO TINGGI (P.090)
 LOKASI : KABUPATEN AGAM
 TAHUN : 2023



CORE TEAM

DIREKANAKAN

DI PERIKSA

JUDUL GAMBAR

BAR LIST BOX CULVERT PER 10 M
 (TIPE SINGLE)
 (2 x 3)

NOMOR
LEMBAR

ADASRI, ST
 AHLI JALAN

Ir. KURNIAWAN DESTIKA, MT
 TEAM LEADER

SKALA

PENULANGAN BOX CULVERT PER 10 M

| KODE BESI | DIAMETER (mm) | Dimensi (mm) | | | | | | | TOTAL PANJANG (mm) | JUMLAH (btg) | BERAT BESI (Kg/m) | TOTAL BERAT (Kg) | KETERANGAN |
|--------------|------------------|--------------|------|------|-----|------|-----|------|-----------------------|-----------------|----------------------|---------------------|------------|
| | | a | b | c | d | e | f | g | | | | | |
| B1 | 16 | 200 | 2500 | 200 | | | | 2900 | 69 | 1.58 | 316.00 | | |
| B1a | 16 | 100 | 1000 | 100 | | | | 1200 | 69 | 1.58 | 131.00 | | |
| B2 | 16 | 200 | 2500 | 200 | | | | 2900 | 69 | 1.58 | 316.00 | | |
| B2a | 16 | 100 | 920 | 1260 | 100 | | | 2380 | 138 | 1.58 | 518.00 | | |
| B3 | 16 | 200 | 2500 | 200 | | | | 2900 | 69 | 1.58 | 316.00 | | |
| B3a | 16 | 100 | 1000 | 100 | | | | 1200 | 69 | 1.58 | 131.00 | | |
| B4 | 16 | 200 | 2500 | 200 | | | | 2900 | 69 | 1.58 | 316.00 | | |
| B4a | 16 | 100 | 920 | 1260 | 100 | | | 2380 | 138 | 1.58 | 518.00 | | |
| B5 | 16 | 200 | 3500 | 200 | | | | 3900 | 138 | 1.58 | 849.00 | | |
| B6 | 16 | 1000 | 3500 | 1000 | | | | 5500 | 138 | 1.58 | 1,198.00 | | |
| B7 | 16 | 200 | 940 | 200 | | | | 1340 | 276 | 1.58 | 584.00 | | |
| B8 | 16 | 300 | 9000 | 300 | | | | 9600 | 34 | 1.58 | 515.00 | | |
| B9 | 13 | 300 | 9000 | 300 | | | | 9600 | 34 | 1.04 | 340.00 | | |
| B10 | 13 | 9000 | | | | | | 9000 | 40 | 1.04 | 375.00 | | |
| B11 | 13 | 9000 | | | | | | 9000 | 40 | 1.04 | 375.00 | | |
| B12 | 13 | 100 | 220 | 330 | 220 | 330 | 100 | 1300 | 75 | 1.04 | 102.00 | | |
| B13 | 13 | 100 | 220 | 330 | 220 | 330 | 100 | 1300 | 75 | 1.04 | 102.00 | | |
| B13a | 13 | 100 | 220 | 330 | 220 | 330 | 100 | 1300 | 200 | 1.04 | 271.00 | | |
| B14 | 13 | 2500 | | | | | | 2500 | 36 | 1.04 | 94.00 | | |
| B15 | 13 | 100 | 300 | 1200 | 300 | 1200 | 100 | 3200 | 22 | 1.04 | 73.00 | | |
| B16 | 13 | 2500 | | | | | | 2500 | 20 | 1.04 | 52.00 | | |
| B17 | 13 | 100 | 200 | 270 | 540 | 300 | 800 | 2310 | 16 | 1.04 | 39.00 | | |
| B18 | 19 | 1500 | | | | | | 1500 | 32 | 2.23 | 107.00 | | |
| S1 | 19 | 200 | 3500 | 200 | | | | 3900 | 69 | 2.23 | 599.00 | | |
| S2 | 16 | 200 | 3500 | 200 | | | | 3900 | 69 | 1.58 | 425.00 | | |
| S3 | 19 | 200 | 9000 | 200 | | | | 9400 | 24 | 2.23 | 502.00 | | |
| S4 | 16 | 200 | 9000 | 200 | | | | 9400 | 24 | 1.58 | 356.00 | | |
| S5 | 19 | 500 | 220 | 500 | | | | 1220 | 69 | 2.23 | 187.00 | | |
| S6 | 13 | 9000 | | | | | | 9000 | 4 | 1.04 | 38.00 | | |
| S7 | 19 | 550 | | | | | | 550 | 10 | 2.23 | 12.00 | | |

D13 = 1,823.00
 D16 = 6,489.00
 D19 = 1,407.00
 D22 = -
Total = 9,719.00 Kg

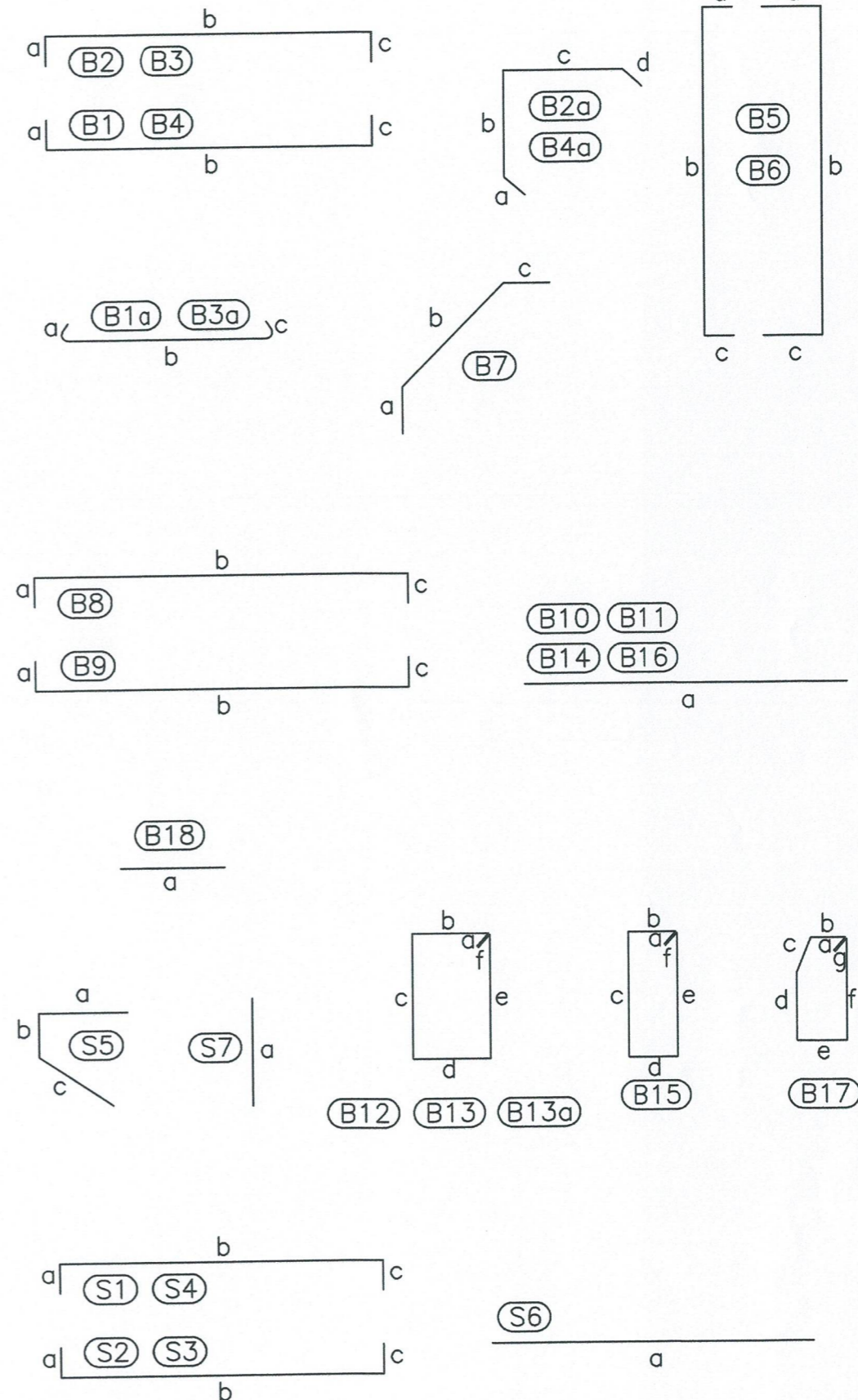

**STANDAR DINDING
PENAHAN TANAH**





PEMERINTAH PROVINSI SUMATERA BARAT
**DINAS BINA MARGA, CIPTA KARYA,
 DAN TATA RUANG**

JL. TAMAN SISWA NO. 01 PADANG TELP.0751-7051700 / 7051758

PROGRAM : PENYELENGGARAAN JALAN PROVINSI
 SUB KEGIATAN : PENYUSUNAN RENCANA KEBIJAKAN, STRATEGI PEMBANGUNAN
 JALAN SERTA PERENCANAAN TEKNIS PENYELENGGARAAN JALAN DAN
 JEMBATAN
 PAKET : CORE TEAM PERENCANAAN DAN PENDAMPINGAN TEKNIS BINA MARGA
 SUB PEKERJAAN : PENYUSUNAN DED PEMBANGUNAN JALAN PADA RUAS JALAN PUAGADIH
 KOTO TINGGI (P.090)
 LOKASI : KABUPATEN AGAM
 TAHUN ANGGARAN : 2023



| | | | |
|---|--|------------------------------------|-----------------|
| CORE TEAM | | JUDUL GAMBAR | NOMOR LEMBAR |
| DIREKANAKAN | DI PERIKSA | STANDAR DINDING PENAHAN | |
|  |  | | |
| | | SKALA | NO SCALE |

| NO. | H (m) | h (m) | B1 (m) | B2 (m) | B3 (m) | t (m) | Luas (m ²) |
|-----|----------|----------|-----------|-----------|-----------|----------|---------------------------|
| 1 | 0.60 | 0.35 | 0.20 | 0.40 | 0.40 | 0.00 | 0.32 |
| 2 | 0.75 | 0.35 | 0.20 | 0.43 | 0.63 | 0.10 | 0.46 |
| 3 | 1.00 | 0.40 | 0.20 | 0.50 | 0.70 | 0.15 | 0.63 |
| 4 | 1.50 | 0.50 | 0.25 | 0.70 | 0.90 | 0.20 | 1.16 |
| 5 | 2.00 | 0.55 | 0.30 | 0.90 | 1.20 | 0.20 | 1.86 |
| 6 | 2.50 | 0.60 | 0.30 | 1.05 | 1.45 | 0.20 | 2.56 |
| 7 | 3.00 | 0.75 | 0.35 | 1.25 | 1.75 | 0.20 | 3.71 |
| 8 | 3.50 | 0.80 | 0.40 | 1.45 | 1.95 | 0.30 | 4.80 |
| 9 | 4.00 | 0.90 | 0.40 | 1.80 | 2.20 | 0.30 | 6.38 |
| 10 | 4.50 | 1.10 | 0.45 | 2.03 | 2.43 | 0.30 | 8.25 |
| 11 | 5.00 | 1.15 | 0.50 | 2.25 | 2.75 | 0.35 | 10.04 |

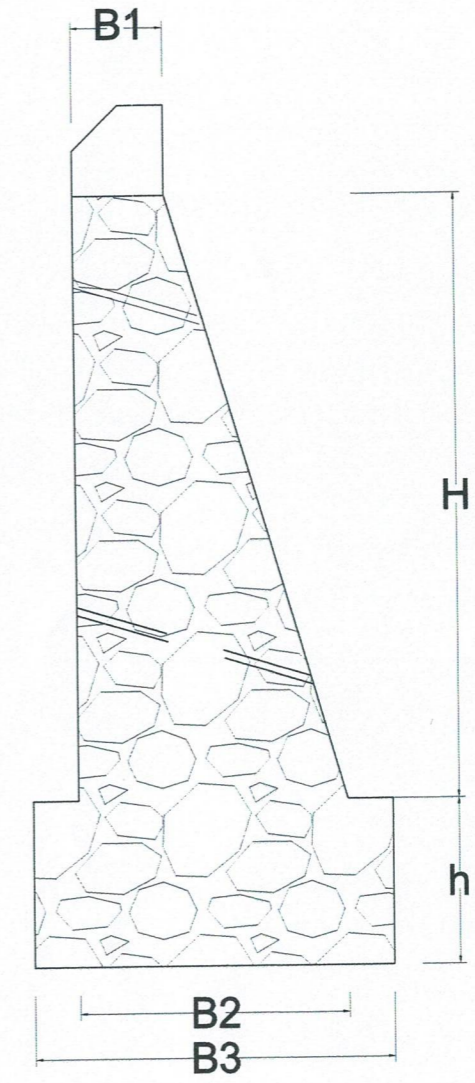

 **STANDAR DINDING PENAHAN TANAH**
 Scale 1 : 50

**LAMPIRAN
KELENGKAPAN JALAN**

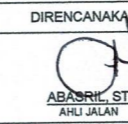
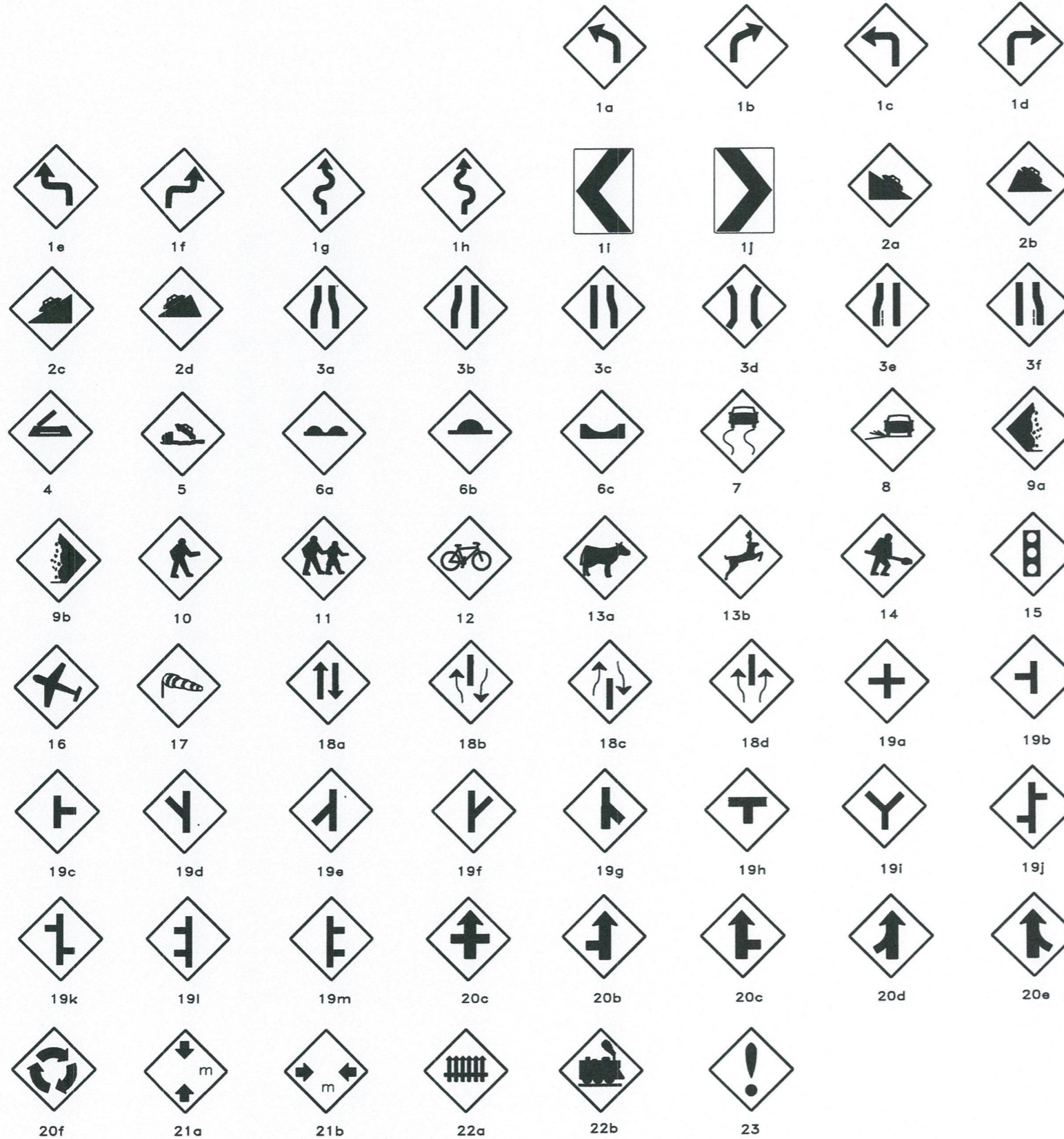

TABLE I - SAMPLE OF WARNING SIGN



KETERANGAN GAMBAR :

- W1a. TIKUNGAN KE KIRI
- W1b. TIKUNGAN KE KANAN
- W1c. TIKUNGAN TAJAM KE KIRI
- W1d. TIKUNGAN TAJAM KE KANAN
- W1e. TIKUNGAN GANDA, TIKUNGAN PERTAMA KE KIRI
- W1f. TIKUNGAN GANDA, TIKUNGAN PERTAMA KE KANAN
- W1g. BANYAK TIKUNGAN, TIKUNGAN PERTAMA KE KIRI
- W1h. BANYAK TIKUNGAN, TIKUNGAN PERTAMA KE KANAN
- W1i. PENGARUH TIKUNGAN KE KANAN
- W1j. PENGARUH TIKUNGAN KE KIRI
- W2a. TURUNAN
- W2b. TURUNAN CURAM
- W2c. TANJAKAN
- W2d. TANJAKAN TERJAL
- W3a. PENYEMPITAN DI KIRI DAN KANAN JALAN
- W3b. PENYEMPITAN DI KIRI JALAN
- W3c. PENYEMPITAN DI KANAN JALAN
- W3d. PENYEMPITAN DI JEMBATAN
- W3e. PENGURANGAN LAJUR KIRI
- W3f. PENGURANGAN LAJUR KANAN
- W4. JEMBATAN ANGKAT
- W5. TEPI AIR
- W6a. JALAN TIDAK RATA
- W6b. JALAN CEMBUNG ATAU JEMBATAN CEMBUNG
- W6c. JALAN CEKUNG
- W7. JALAN LICIN
- W8. KERIKIL LEPAS
- W9a. LONGSORAN TANAH ATAU BATU DARI KIRI
- W9b. LONGSORAN TANAH ATAU BATU DARI KANAN
- W10. PENYEBERANGAN ORANG
- W11. BANYAK ANAK-ANAK
- W12. BANYAK ORANG BERSEPEDA DAN SERING MEYEBRANG JALAN
- W13a. BANYAK SATWA JINAK DAN SERING MENYEBERANG JALAN
- W13b. BANYAK SATWA LIAR DAN SERING MENYEBRANG JALAN
- W14. ADA PEKERJAAN DIJALAN
- W15. LAMPU PENGATUR LALU LINTAS
- W16. LINTASAN PESWAT TERBANG
- W17. ANGIN DARI SAMPING
- W18a. LALULINTAS DUA ARAH
- W18b. AWAS BANGUNAN PEMISAH UNTUK LALU LINTAS DUA ARAH
- W18c. AKHIR BANGUNAN PEMISAH UNTUK LALU LINTAS DUA ARAH
- W18d. AWAL BANGUNAN PEMISAH UNTUK LALU LINTAS DUA ARAH
- W19a. PERSIMPANGAN EMPAT
- W19b. PERSIMPANGAN TIGA SISI KIRI
- W19c. PERSIMPANGAN TIGA SISI KANAN
- W19d. PERSIMPANGAN TIGA SERONG KIRI
- W19e. PERSIMPANGAN TIGA SERONG KIRI
- W19f. PERSIMPANGAN TIGA SERONG KANAN
- W19g. PERSIMPANGAN TIGA SERONG KANAN
- W19h. PERSIMPANGAN TIGA TIPE T
- W19i. PERSIMPANGAN TIGA TIPE Y
- W19j. PERSIMPANGAN TIGA GANDA KIRI KANAN
- W19k. PERSIMPANGAN TIGA GANDA KANAN KIRI
- W19l. PERSIMPANGAN TIGA GANDA KIRI
- W19m. PERSIMPANGAN TIGA GANDA KANAN
- W20a. PERSIMPANGAN EMPAT DENGAN PRIORITAS
- W20b. PERSIMPANGAN TIGA SISI KIRI DENGAN PRIORITAS
- W20c. PERSIMPANGAN TIGA SISI KANAN DENGAN PRIORITAS
- W20d. PERSIMPANGAN TIGA SERONG KIRI DENGAN PRIORITAS
- W20e. PERSIMPANGAN TIGA SERONG KANAN DENGAN PRIORITAS
- W20f. PERSIMPANGAN BUNDRAN DENGAN PRIORITAS
- W21a. TINGGI LUAS BEBAS ... M
- W21b. LEBAR LUAS BEBAS ... M
- W22a. PERSILANGAN DATAR DENGAN LINTAS KERETA API BERPINTU
- W22b. PERSILANGAN DATAR DENGAN LINTAS KERETA API TANPA PINTU
- W23. HATI-HATI

KETERANGAN WARNA :

- YELLOW
- HITAM



PEMERINTAH PROVINSI SUMATERA BARAT
DINAS BINA MARGA, CIPTA KARYA,
DAN TATA RUANG

JL. TAMAN SISWA NO. 01 PADANG TELP.0751-7051700 / 7051758

PROGRAM : PENYELENGGARAAN JALAN PROVINSI
SUB KEGIATAN : PENYUSUNAN RENCANA KEBIJAKAN, STRATEGI PEMBANGUNAN JALAN SERTA PERENCANAAN TEKNIS PENYELENGGARAAN JALAN DAN JEMBATAN
PAKET : CORE TEAM PERENCANAAN DAN PENDAMPINGAN TEKNIS BINA MARGA
SUB PEKERJAAN : PENYUSUNAN DED PEMBANGUNAN JALAN PADA RUAS JALAN PUAGADIH KOTO TINGGI (P.099)
LOKASI : KABUPATEN AGAM
TAHUN ANGGARAN : 2023



| CORE TEAM | | JUDUL GAMBAR | NOMOR LEMBAR |
|---------------------------|--|----------------------|--------------|
| DIREKANAKAN | DI PERIKSA | RAMBU LALU LINTAS. 2 | |
| ABASRIU / ST AHU JALAN | Ir. KURNIAWAN DESTIKA, MT TEK. LEADER | | |
| | | SKALA | No. Scale |

TABLE - III
NUMBER, SHAPE, SYMBOL, COLOR, AND MEANING OF INFORMATION SIGNS

SK MENHUB NOMOR : KM 17 TAHUN 1991

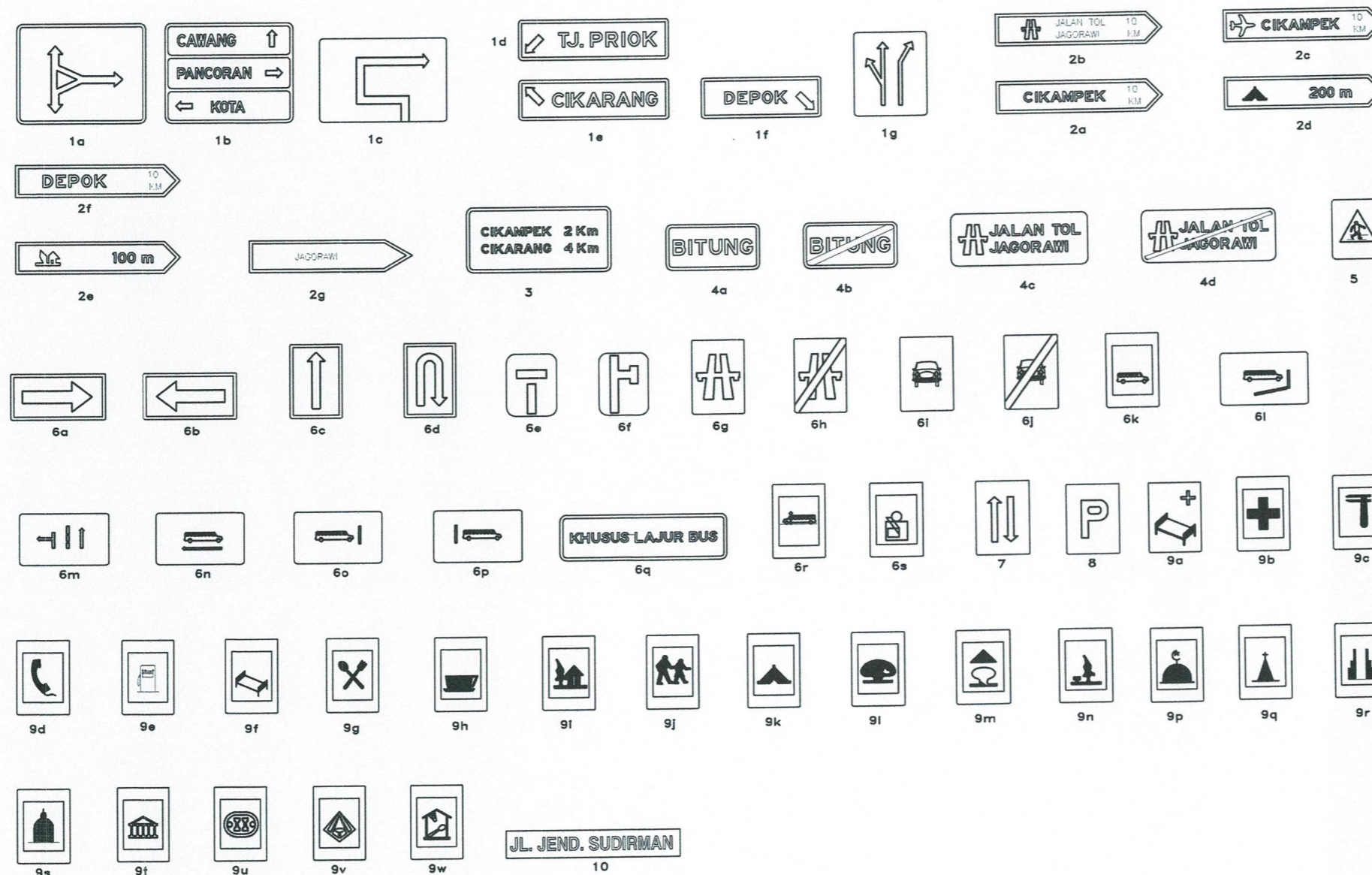

- KETERANGAN GAMBAR :**
- G1a. RAMBU PETUNJUK JURUSAN PADA PERSIMPANGAN
 - G1b. RAMBU PETUNJUK ARAH
 - G1c. RAMBU PETUNJUK ARAH YANG HARUS DITEMPUH
 - G1d. RAMBU PETUNJUK ARAH
 - G1e. RAMBU PETUNJUK ARAH
 - G1f. RAMBU PETUNJUK ARAH
 - G1g. RAMBU PETUNJUK ARAH
 - G2a. RAMBU PETUNJUK KEARAH CIKAMPEK (10 KM)
 - G2b. RAMBU PETUNJUK KEARAH JALAN TOL JAGORAWI (10 KM)
 - G2c. RAMBU PETUNJUK KE ARAH PELABUHAN UDARA (10 KM)
 - G2d. RAMBU PETUNJUK KE ARAH PERKEMAHAN (200 M)
 - G2e. RAMBU PETUNJUK JURUSAN TEMPAT WISATA
 - G2f. RAMBU PETUNJUK KEARAH DEPOK (10 KM)
 - G2g. RAMBU PETUNJUK ARAH
 - G3. RAMBU PETUNJUK PENEGASAN JALAN MENUJU KE
 - G4a. MASUK BATAS WILAYAH BITUNG
 - G4b. KELUAR BATAS WILAYAH BITUNG
 - G4c. MEMASUKI JALAN TOL
 - G4d. KELUAR JALAN TOL
 - G5. TEMPAT PENYEBRANGAN ORANG
 - G6a. JALAN SATU ARAH KE KANAN
 - G6b. JALAN SATU ARAH KEKIRI
 - G6c. JALAN SATU ARAH LURUS
 - G6d. RAMBU PETUNJUK TEMPAT BERBALIK ARAH
 - G6e. RINTANGAN JALAN
 - G6f. BELOK KANAN UNTUK KELUAR
 - G6g. JALAN TOL
 - G6h. KELUAR JALAN TOL
 - G6j. AREA KHUSUS MOBIL
 - G6j. KELUAR AREA KHUSUS MOBIL
 - G6k. PEMBERHENTIAN BUS
 - G6l. MEMASUKI JALUR BUS
 - G6m. PART OF LANE FOR OTHER TRAFFIC
 - G6n. JALUR BUS LURUS
 - G6o. JALUR BUS SEARAH DENGAN ARAH LALU LINTAS
 - G6p. JALUR BUS BERLAWANAN DENGAN ARAH LALU LINTAS
 - G6q. JALUR KHUSUS BUS
 - G6r. VEHICLE STOPPED AREA WITH REGULAR TRAJECTORY
 - G6s. DAERAH WAJIB MEMAKAI SABUK PENGAMAN
 - G7. MENDAPAT PRIORITAS ATAS LALU LINTAS DARI ARAH DEPAN
 - G8. TEMPAT PARKIR
 - G9a. RUMAH SAKIT
 - G9b. BALAI PERTOLONGAN PERTAMA
 - G9c. BENGKEL PERBAIKAN KENDARAAN
 - G9d. TELEPON UMUM
 - G9e. POMPA BAHAN BAKAR
 - G9f. HOTEL
 - G9g. RESTORAN
 - G9h. KEDAI KOPI
 - G9i. PESANGGRAHAN
 - G9j. TEMPAT PEJALAN KAKI
 - G9k. TENT PARK CAMPING AREA
 - G9l. CARAVAN PARK
 - G9m. TENT AND CARAVAN AREA
 - G9n. TEMPAT WISATA
 - G9p. RUMAH IBADAT UMAT ISLAM
 - G9q. RUMAH IBADAT UMAT KRISTEN
 - G9r. RUMAH IBADAT UMAT HINDU
 - G9s. RUMAH IBADAT UMAT BUDHA
 - G9t. MUSIUM
 - G9u. STADION / LAPANGAN TERBUKA
 - G9v. LAPANGAN GANTOLE
 - G9w. GEDUNG OLAH RAGA
 - G10. PAPAN NAMA JALAN

KETERANGAN WARNA :

- HITAM
- BIRU
- MERAH
- HIJAU
- COKLAT

ADDITIONAL INFORMATION PLATES
(GUIDE SIGN OR ADDITION SIGN)

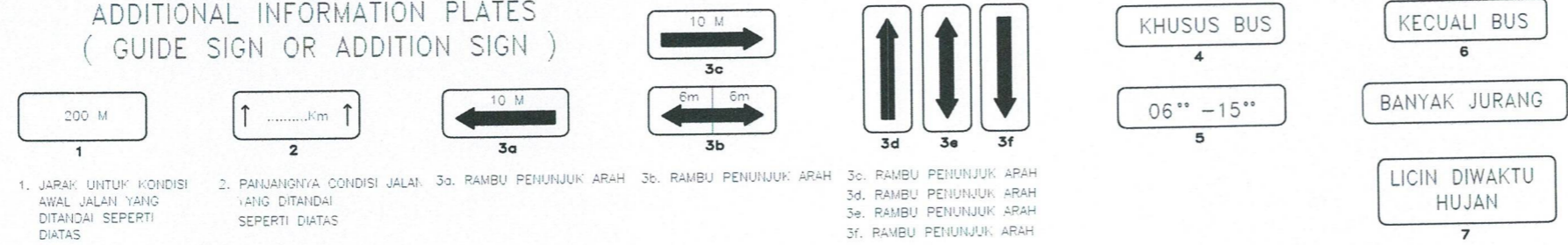

- 1. JARAK UNTUK KONDISI AWAL JALAN YANG DITANDAI SEPerti DIATAS
- 2. PANJANGNYA KONDISI JALAN YANG DITANDAI SEPerti DIATAS
- 3a. RAMBU PENUNJUK ARAH
- 3b. RAMBU PENUNJUK ARAH
- 3c. RAMBU PENUNJUK ARAH
- 3d. RAMBU PENUNJUK ARAH
- 3e. RAMBU PENUNJUK ARAH
- 3f. RAMBU PENUNJUK ARAH
- 4. KHUSUS BUS
- 6. KECUALI BUS
- 5. 06'' -15''
- 7. LICIN DIWAKTU HUJAN



PEMERINTAH PROVINSI SUMATERA BARAT
**DINAS BINA MARGA, CIPTA KARYA,
 DAN TATA RUANG**
 JL. TAMAN SISWA NO. 01 PADANG TELP.0751-7051700 / 7051758

PROGRAM : PENYELENGGARAAN JALAN PROVINSI
 SUB KEGIATAN : PENYUSUNAN RENCANA KEBIJAKAN, STRATEGI PEMBANGUNAN JALAN SERTA PERENCANAAN TEKNIS PENYELENGGARAAN JALAN DAN JEMBATAN
 PAKET : CORE TEAM PERENCANAAN DAN PENDAMPINGAN TEKNIS BINA MARGA
 SUB PEKERJAAN : PENYUSUNAN DED PEMBANGUNAN JALAN PADA RUAS JALAN PUGADIH KOTO TINGGI (P.090)
 LOKASI : KABUPATEN AGAM
 TAHUN ANGGARAN : 2023



| | | | |
|--------------------------|---|----------------------|--------------|
| CORE TEAM | | JUDUL GAMBAR | NOMOR LEMBAR |
| DIREKANAKAN | DI PERIKSA | RAMBU LALU LINTAS. 3 | |
| ABASRIH ST AHLI JALAN | Ir. KURNIAWAN DESTIKA MT TEAM LEADER | | |
| | | SKALA | No. Scale |

TABLE II A - SAMPLES OF PROHIBITION SIGN

SK MENHUB NOMOR : KM 17 TAHUN 1991

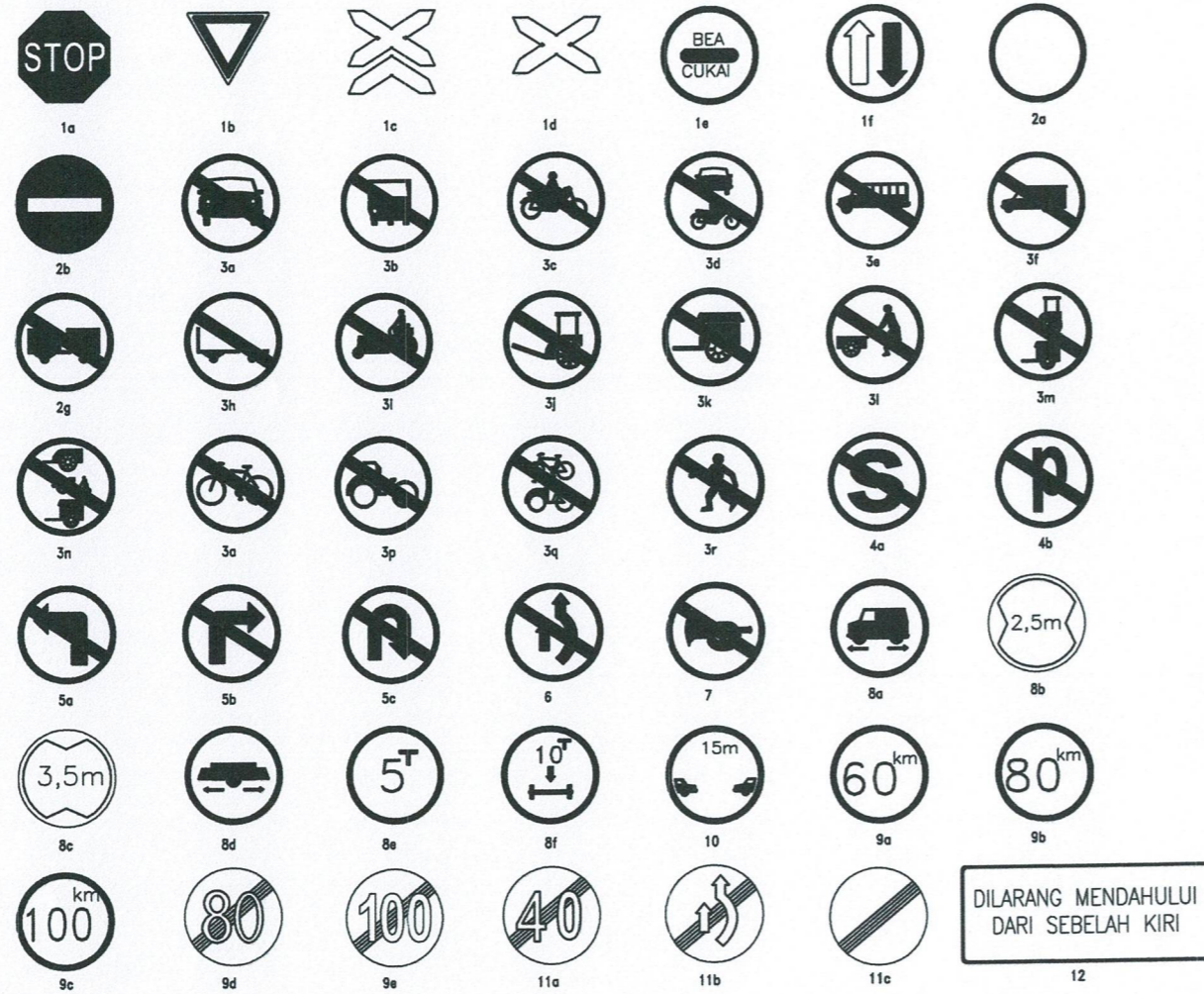

KETERANGAN GAMBAR :

- P 1a DILARANG BERJALAN TERUS, WAJIB BERHENTI SESAAT
- P 1b DILARANG BERJALAN TERUS BERI KESEMPATAN
- P 1c BERHENTI SESAAT, PERSILANGAN SEBIDANG LINTASAN KERETA API JALUR TUNGGAL
- P 1d BERHENTI SESAAT, PERSILANGAN SEBIDANG LINTASAN KERETA API JALUR GANDA
- P 1e BERHENTI SESAAT UNTUK PEMERIKSAAN CUKAI
- P 1f DILARANG BERJALAN TERUS WAJIB BERHENTI SESAAT UNTUK MENDAHULUI KENDARAAN YANG DARANG DARI ARAH DEPAN
- P 2a DITUTUP UNTUK SEMUA KENDARAAN DARI KEDUA ARAH
- P 2b LARANGAN MASUK BAGI SEMUA KENDARAAN
- P 3a LARANGAN MASUK BAGI SEMUA KENDARAAN BERMOTOR RODA EMPAT ATAU LEBIH
- P 3b LARANGAN MASUK BAGI SEMUA KENDARAAN BERMOTOR RODA TIGA
- P 3c LARANGAN MASUK BAGI SEMUA KENDARAAN BERMOTOR RODA DUA
- P 3d LARANGAN MASUK BAGI SEMUA KENDARAAN BERMOTOR
- P 3e LARANGAN MASUK BAGI BUS
- P 3f LARANGAN MASUK BAGI MOBIL BARANG
- P 3g LARANGAN MASUK BAGI KENDARAAN BERMOTOR DENGAN KERETA GANDENG
- P 3h LARANGAN MASUK BAGI KENDARAAN BERMOTOR DENGAN KERETA TEMPEL
- P 3i LARANGAN MASUK BAGI KENDARAAN BERMOTOR PENGGILAS JALAN
- P 3j DILARANG MASUK BAGI DELMAN DAN SEJENISNYA
- P 3k LARANGAN MASUK BAGI GEROBAK PEDATI DAN SEJENISNYA
- P 3l LARANGAN MASUK BAGI GEROBAK DORONG DAN SEJENISNYA
- P 3m LARANGAN MASUK BAGI GEROBAK DAN DOKAR
- P 3n LARANGAN MASUK BAGI KENDARAAN TIDAK BERMOTOR
- P 3o LARANGAN MASUK BAGI SEPEDA
- P 3q LARANGAN MASUK BAGI BECAK
- P 3r LARANGAN MASUK BAGI PEJALAN KAKI
- P 4a LARANGAN BERHENTI
- P 4b LARANGAN PARKIR
- P 5a LARANGAN BERBELOK KIRI
- P 5b LARANGAN BERBELOK KANAN
- P 5c LARANGAN BERBALIK ARAH
- P 6 LARANGAN MENDAHULUI
- P 7 LARANGAN MENGGUNAKAN ISYARAT SUARA
- P 8a LARANGAN MASUK BAGI KENDARAAN DENGAN PANJANG LEBIH DARI M
- P 8b LARANGAN MASUK BAGI KENDARAAN DENGAN LEBAR LEBIH DARI M
- P 8c LARANGAN MASUK BAGI KENDARAAN DENGAN TINGGI LEBIH DARI M
- P 8d LARANGAN MASUK BAGI KENDARAAN TIDAK BERMOTOR DENGAN PANJANG LEBIH DARI M
- P 8e DILARANG MASUK BAGI KENDARAAN YANG SELURUH BERAT TERMASUK MUATANNYA LEBIH DARI 5 TON
- P 8f LARANGAN MASUK BAGI KENDARAAN DENGAN MUATAN SUMBU LEBIH DARI 8 TON
- P 9a LARANGAN KECEPATAN KENDARAAN LEBIH DARI 60 KM PER JAM
- P 9b LARANGAN KECEPATAN KENDARAAN LEBIH DARI 80 KM PER JAM
- P 9c LARANGAN KECEPATAN KENDARAAN LEBIH DARI 100 KM PER JAM
- P 10 LARANGAN MENGIKUTI KENDARAAN DIDEPAN DARI KURANG JARAK 15 M
- P 11a1 BATAS AKHIR KECEPATAN MAKSIMUM 80 KM PER JAM
- P 11a2 BATAS AKHIR KECEPATAN MAKSIMUM 100 KM PER JAM
- P 11a3 BATAS AKHIR KECEPATAN MAKSIMUM 40 KM PER JAM
- P 11b BATAS AKHIR LARANGAN MENDAHULUI KENDARAAN LAIN
- P 11c BATAS AKHIR SEMUA LARANGAN SETEMPAT TERHADAP KENDARAAN BERGERAK
- P 12 LARANGAN MENDAHULUI DARI SEBELAH KIRI

KETERANGAN WARNA :

- PUTIH
- HITAM
- MERAH

TABLE II B - SAMPLES OF COMMAND SIGN

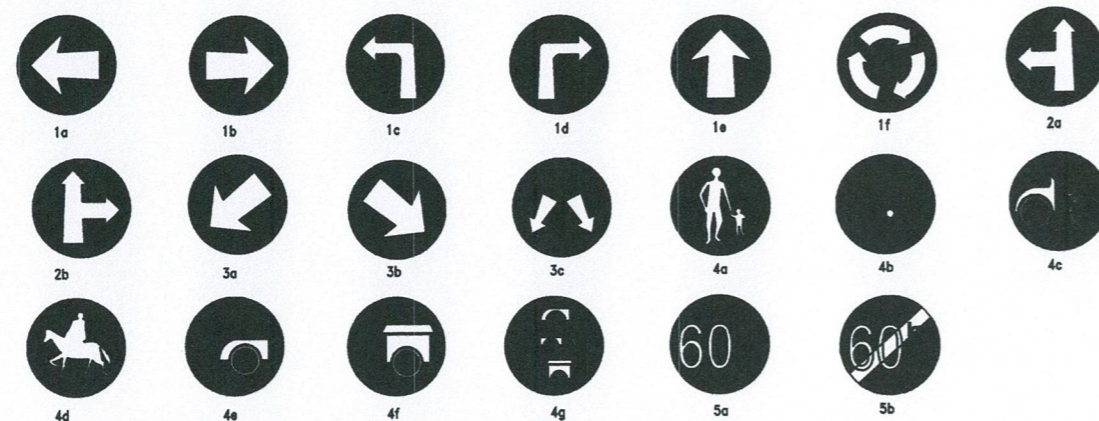

KETERANGAN GAMBAR :

- 1 a WAJIB MENGIKUTI ARAH KE KIRI
- 1 b WAJIB MENGIKUTI ARAH KE KANAN
- 1 c WAJIB MENGIKUTI ARAH YANG DI TUNJUK
- 1 d WAJIB MENGIKUTI ARAH YANG DI TUNJUK
- 1 e WAJIB BERJALAN LURUS KEDEPAN
- 1 f WAJIB MENGIKUTI ARAH YANG DITENTUKAN PADA BUNDRARAN
- 2 a WAJIB MENGIKUTI SALAH SARU ARAH YANG DITUNJUK
- 2 b WAJIB MENGIKUTI SALAH SARU ARAH YANG DITUNJUK
- 3 a LAJUR ATAU BAGIAN JALAN YANG HARUS DILEWATI
- 3 b LAJUR ATAU BAGIAN JALAN YANG HARUS DILEWATI
- 3 c WAJIB MELEWATI SALAH SATU LAJUR YANG DITUNJUK
- 4 a WAJIB UNTUK PEJALAN KAKI
- 4 b WAJIB UNTUK LALU LINTAS BERSEPEDA
- 4 c WAJIB UNTUK LALU LINTAS BECAK
- 4 d WAJIB UNTUK PENGENDARA KUDA
- 4 e WAJIB UNTUK LALU LINTAS DOKAR
- 4 f WAJIB UNTUK LALU LINTAS PEDATI
- 4 g WAJIB UNTUK LALU LINTAS PEDATI, GEROBAK DORONG DAN DOKAR
- 5 a PERINTAH KECEPATAN MINIMUM YANG DIWAJIBKAN
- 5 b BATAS AKHIR KECEPATAN MINIMUM YANG DIWAJIBKAN

KETERANGAN WARNA :

- PUTIH
- BIRU



PEMERINTAH PROVINSI SUMATERA BARAT
**DINAS BINA MARGA, CIPTA KARYA,
 DAN TATA RUANG**

JL. TAMAN SISWA NO. 01 PADANG TELP.0751-7051700 / 7051758

PROGRAM : PENYELENGGARAAN JALAN PROVINSI
 SUB KEGIATAN : PENYUSUNAN RENCANA KEBIJAKAN, STRATEGI PEMBANGUNAN JALAN SERTA PERENCANAAN TEKNIS PENYELENGGARAAN JALAN DAN JEMBATAN
 PAKET SUB PEKERJAAN : CORE TEAM PERENCANAAN DAN PENDAMPINGAN TEKNIS BINA MARGA
 : PENYUSUNAN DED PEMBANGUNAN JALAN PADA RUAS JALAN PUAGADIH KOTO TINGGI (P.090)
 LOKASI : KABUPATEN AGAM
 TAHUN ANGGARAN : 2023



CORE TEAM
 DIREKANAKAN : [Signature]
 DI PERIKSA : Ir. KURNIAWAN DESTIKA, MT
 [Signature]

JUDUL GAMBAR : **MARKA JALAN. 1**
 NOMOR LEMBAR : **0**
 SKALA : **No. Scale**

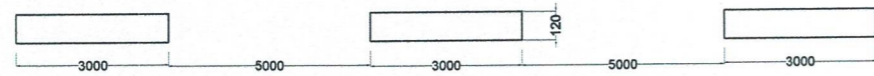

**GARIS TENGAH ATAU GARIS JALUR
 RM-1**

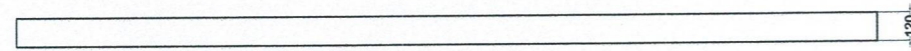

**GARIS TEPI
 RM-2**

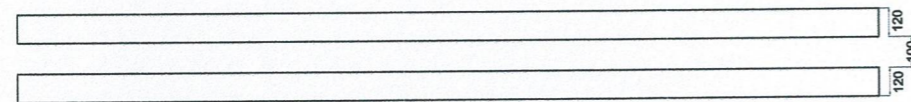

**DUA GARIS DILARANG MENYUSUL
 RM-3**

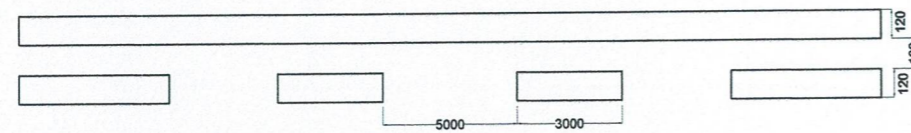

**SATU GARIS DILARANG MENYUSUL
 RM-4**

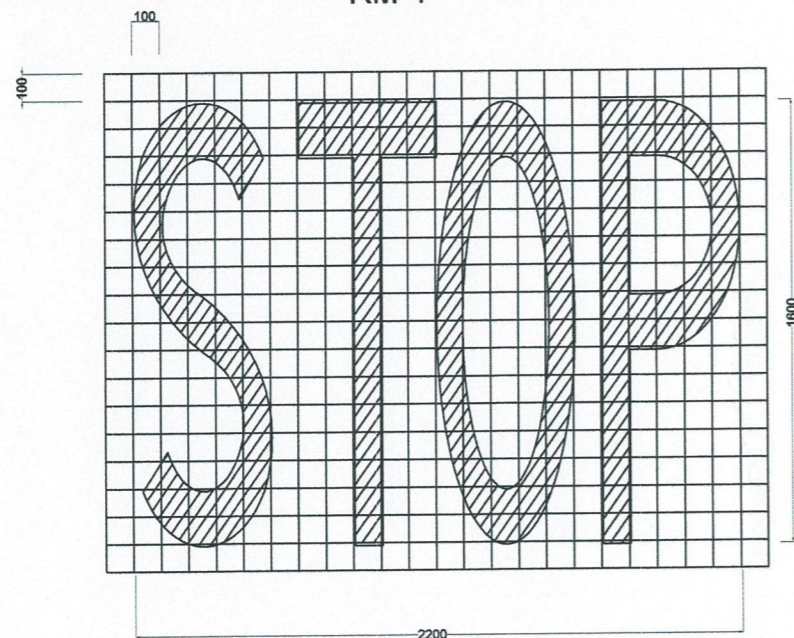

STANDAR HURUF

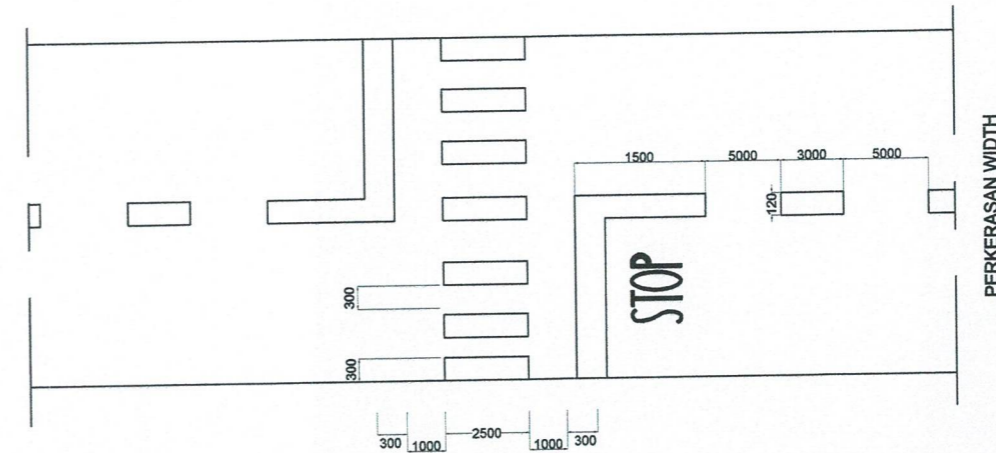

**PEMBERHENTIAN DAN PENYEBERANGAN GARIS JALAN
 RM-5**

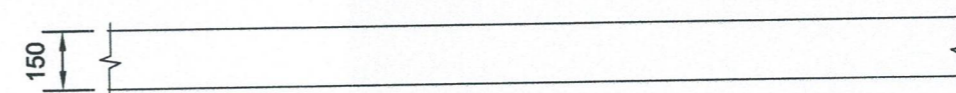

**GARIS PENYALUR
 RM-7**

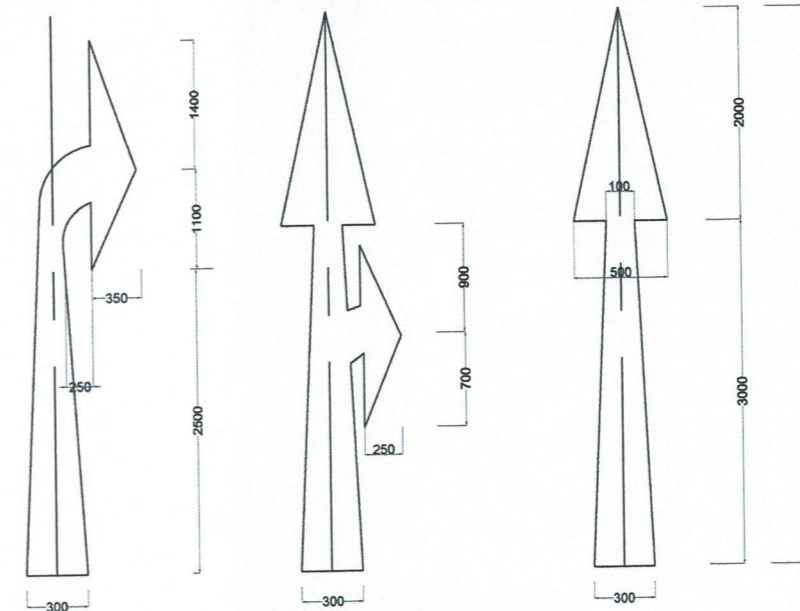

**STANDAR PANAH
 RM-8**

LEGENDA :

GARIS PUTIH

CATATAN :

1. GAMBAR TANPA SKALA
2. SEMUA DIMENSI DALAM MM, KECUALI DITENTUKAN LAIN



PEMERINTAH PROVINSI SUMATERA BARAT
**DINAS BINA MARGA, CIPTA KARYA,
 DAN TATA RUANG**
 JL. TAMAN SISWA NO. 01 PADANG TELP.0751-7051700 / 7051758

PROGRAM : PENYELENGGARAAN JALAN PROVINSI
 SUB KEGIATAN : PENYUSUNAN RENCANA KEBIJAKAN, STRATEGI PEMBANGUNAN JALAN DAN JEMBATAN SERTA PERENCANAAN TEKNIS PENYELENGGARAAN JALAN DAN JEMBATAN
 PAKET : CORE TEAM PERENCANAAN DAN PENDAMPINGAN TEKNIS BINA MARGA
 SUB PEKERJAAN : PENYUSUNAN DED PEMBANGUNAN JALAN PADA RUAS JALAN PUAGADIH KOTO TINGGI (P.090)
 LOKASI : KABUPATEN AGAM
 TAHUN ANGGARAN : 2023

PT. LARAS SEMBADA
 Architecture - Engineering and Management Consultant



CORE TEAM

DIREKANAKAN
 ABASRIL ST.
 AHLI JALAN

DI PERIKSA
 Ir. KURNIAWAN DESTIAN, MT
 TEAM LEADER

JUDUL GAMBAR

MARKA JALAN. 2

NOMOR LEMBAR

0

SKALA

No. Scale

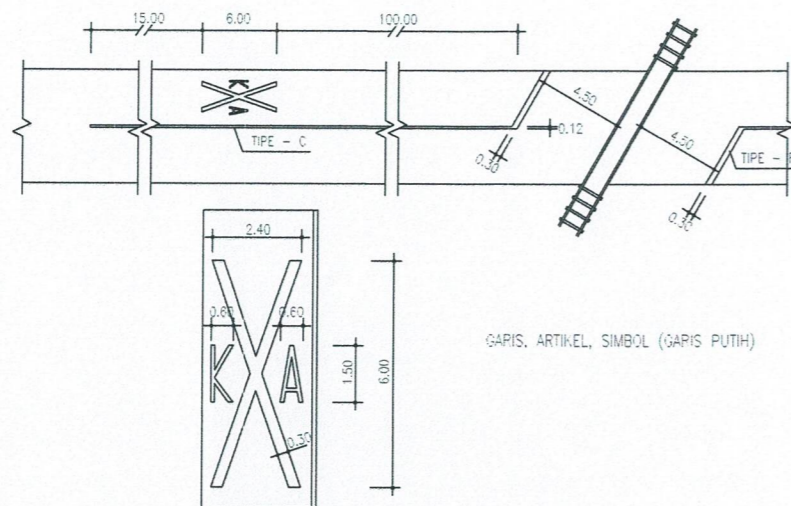

TANDA PADA PERSIMPANGAN JALAN REL KERETA API

TANPA SKALA

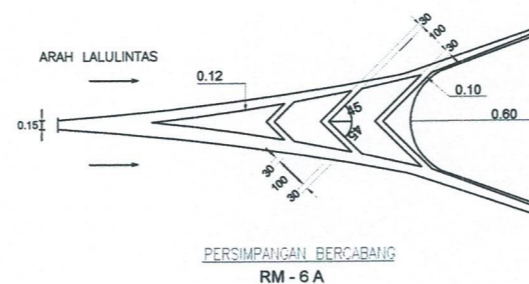

**PERSIMPANGAN BER CABANG
 RM - 6 A**

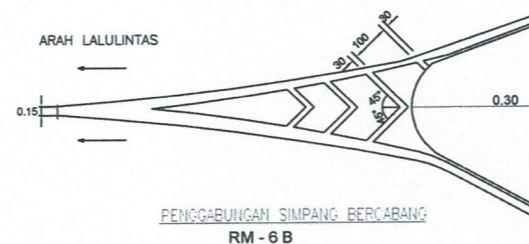

**PENGGABUNGAN SIMPANG BER CABANG
 RM - 6 B**

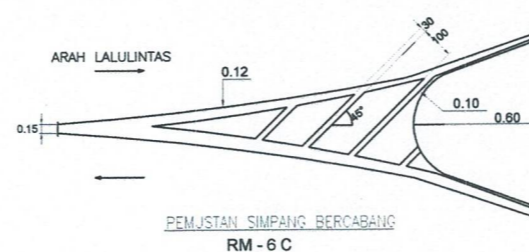

**PEMJATAN SIMPANG BER CABANG
 RM - 6 C**

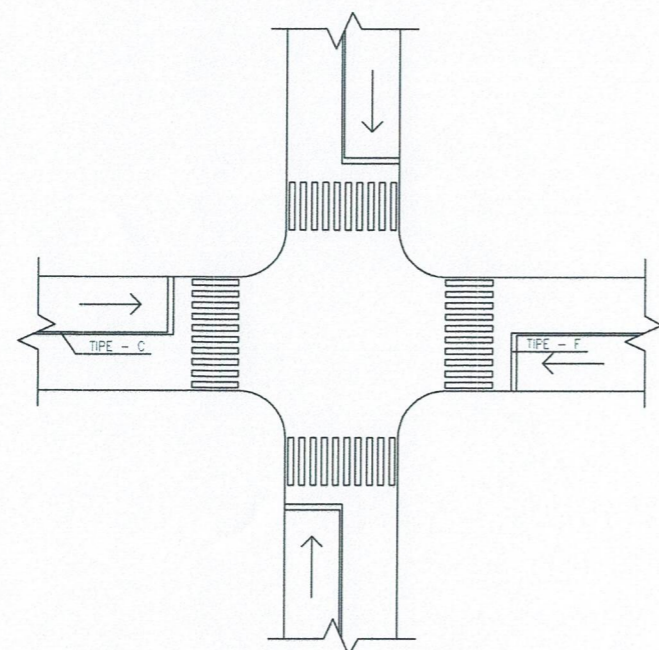

PERSIMPANGAN UNTUK PEJALAN KAKI

TANPA SKALA

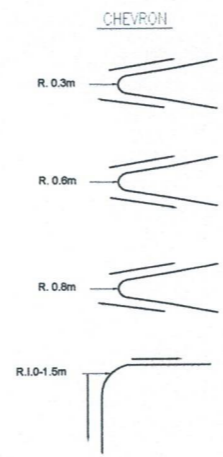

RADIUS PADA BATAS PULAU

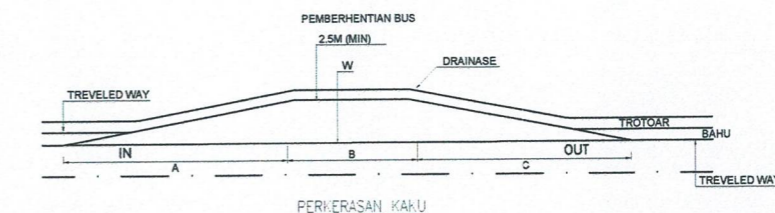

PERKERASAN KAKU

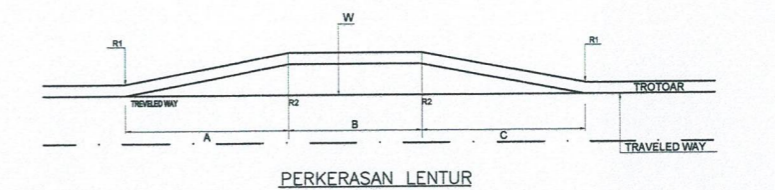

PERKERASAN LENTUR

TABEL LUASAN UNTUK MEMUTAR

| RT | W1 | W2 | W3 |
|-----|-----|-----|------|
| 12 | 6.5 | 7.5 | 10.3 |
| 14 | 6.2 | 7.2 | 10.1 |
| 16 | 6.0 | 7.1 | 9.9 |
| 15 | 5.9 | 6.5 | 9.7 |
| 10 | 5.7 | 6.6 | 9.6 |
| 22 | 5.4 | 6.7 | 9.5 |
| 24 | 5.5 | 6.8 | 9.4 |
| 26 | 5.4 | 6.5 | 9.3 |
| 28 | 5.4 | 6.4 | 9.2 |
| 30 | 5.3 | 6.1 | 9.1 |
| 45 | 5 | 5.9 | 8.8 |
| 60 | 4.5 | 5.5 | 8.6 |
| 90 | 4.5 | 5.7 | 8.4 |
| 120 | 4.5 | 5.6 | 8.3 |
| 130 | 4.5 | 5.6 | 8.2 |

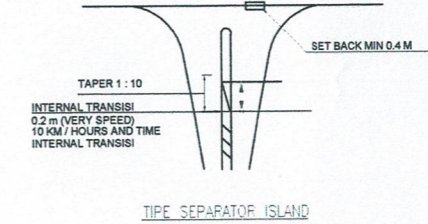

TIPE SEPARATOR ISLAND

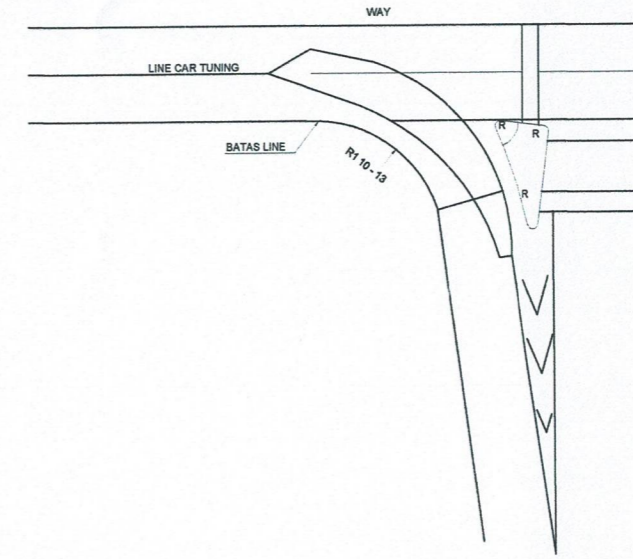

**POTONGAN TIPE
 WITH LEANINISATION SYSTEM**

CATATAN :

1. A" = 10°
2. W = Min 10 m
3. r = OFFSET AT 0.2 M (VERY KECEPATAN 10 KM/H)
4. KERB DIGUNAKAN TIPE SEMI MOUNTABLE



PEMERINTAH PROVINSI SUMATERA BARAT
**DINAS BINA MARGA, CIPTA KARYA,
 DAN TATA RUANG**

JL. TAMAN SISWA NO. 01 PADANG TELP.0751-7051700 / 7051758

PROGRAM : PENYELENGGARAAN JALAN PROVINSI
 SUB KEGIATAN : PENYUSUNAN RENCANA KEBIJAKAN, STRATEGI PEMBANGUNAN
 JALAN SERTA PERENCANAAN TEKNIS PENYELENGGARAAN JALAN DAN
 JEMBATAN
 PAKET : CORE TEAM PERENCANAAN DAN PENDAMPINGAN TEKNIS BINA MARGA
 SUB PEKERJAAN : PENYUSUNAN DED PEMBANGUNAN JALAN PADA RUAS JALAN PUAGADIH
 KOTO TINGGI (P.090)
 LOKASI : KABUPATEN AGAM
 TAHUN ANGGARAN : 2023

PT. LARAS SEMBADA
 Architecture - Engineering and Management Consultant



CORE TEAM

DIREKANAKAN

ABASRIL ST
 AHLI JALAN

DI PERIKSA

Ir. KURNIAWAN DEBIKA MT
 TEK. LEADER

JUDUL GAMBAR

**ISLAND DAN
 DIVIDER**

NOMOR
 LEMBAR

0

SKALA

No. Scale

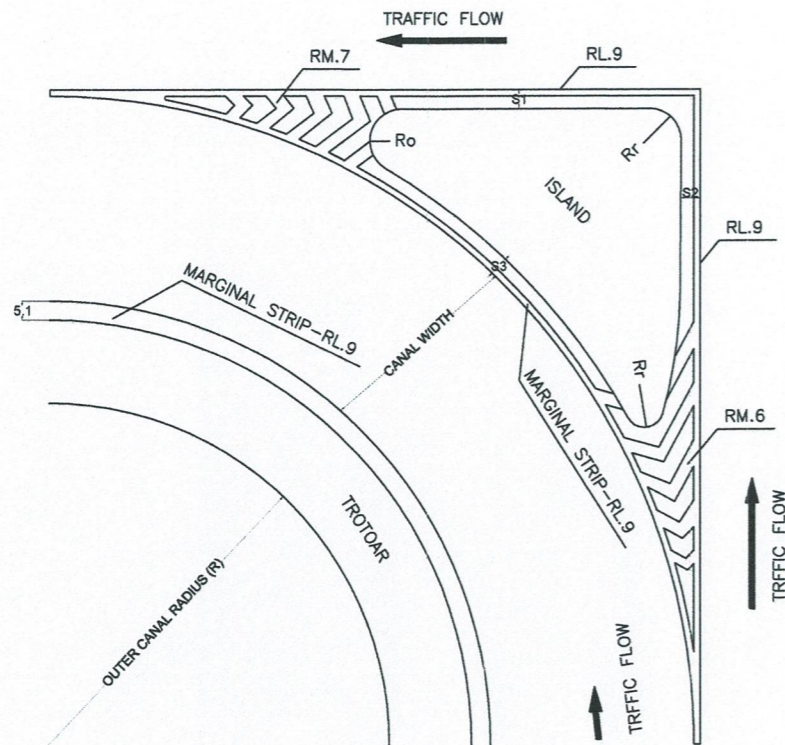

ISLANDS DAN DIVIDER

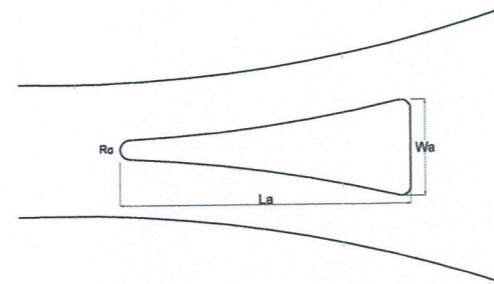

(a) UNTUK DEVEDER LALULINTAS

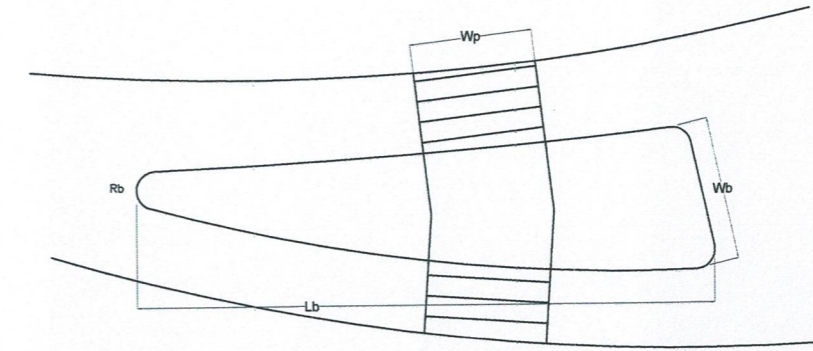

(b) UNTUK PEJALAN KAKI PADA KEDUA SISI ISLAND

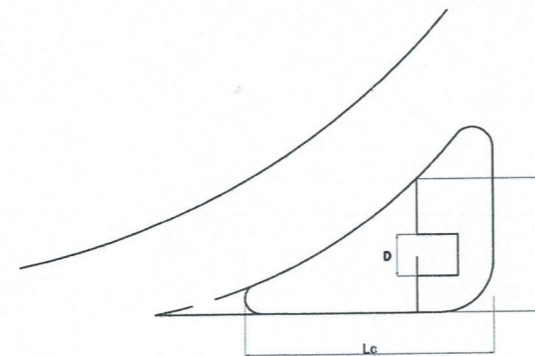

(c) FASILITAS PENENTU PADA ISLAND

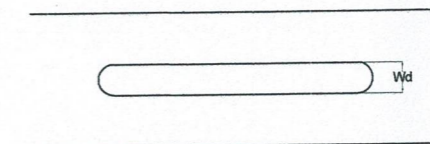

(d) DEVIDER TANPA TAPER

SET BACK AND NOSE - OFFSET

| KECEPATAN RENCANA (km/h) | S1,S2 | S3 | O1 | O2 |
|--------------------------|-------|-----|-----|------|
| 80 | 1.0 | 0.5 | 1.5 | 1.0 |
| 60 | 0.75 | 0.5 | 1.0 | 0.75 |
| ≤50 | 0.5 | 0.5 | 0.5 | 0.5 |

RADIUS AKHIR ISLAND

| Ri | Ro | Rr |
|-----------|------|-----------|
| 0.50-1.00 | 0.50 | 0.50-1.50 |

TABEL UNTUK KANAL WIDTHS

| RADIUS KANAL LAINNYA (R) | Rencana Vehicle | |
|--------------------------|--------------------|-------|
| | Semi trailer-truck | truck |
| 13 <R< 14 | 8.5 | 5.5 |
| 14 <R< 15 | 8.0 | |
| 15 <R< 16 | 7.5 | 5.0 |
| 16 <R< 17 | 7.0 | |
| 17 <R< 19 | 6.5 | 4.5 |
| 19 <R< 21 | 6.0 | |
| 21 <R< 25 | 5.5 | 4.0 |
| 25 <R< 30 | 5.0 | |
| 30 <R< 40 | 4.5 | 3.5 |
| 40 <R< 60 | 4.0 | |
| R > 60 | 3.5 | |

MINIMUM DIMENTION OF ISLAND

| TIPE | Dimention | Length (m) |
|------|-----------|------------|
| a | Wa | 1.0 |
| | La | 3.0 |
| | Ra | 0.5 |
| b | Wb | 1.5 |
| | Lb | wp+1.0 |
| | Rb | 0.5 |
| | area | 5.0 m |
| c | Wc | D+1.0 |
| | Lc | 5 |
| d | Wd | 1.0 |

CATATAN :

- SEMUA DIMENSI TANPA SKALA

CATATAN :

D : Jarak fasilitas jalan
 wp : Jarak Zebra Cross



PEMERINTAH PROVINSI SUMATERA BARAT
**DINAS BINA MARGA, CIPTA KARYA,
 DAN TATA RUANG**
 JL. TAMAN SISWA NO. 01 PADANG TELP.0751-7051700 / 7051758

PROGRAM : PENYELENGGARAAN JALAN PROVINSI
 SUB KEGIATAN : PENYUSUNAN RENCANA KEBIJAKAN, STRATEGI PEMBANGUNAN
 JALAN SERTA PERENCANAAN TEKNIS PENYELENGGARAAN JALAN DAN
 JEMBATAN
 PAKET : CORE TEAM PERENCANAAN DAN PENDAMPINGAN TEKNIS BINA MARGA
 SUB PEKERJAAN : PENYUSUNAN DED PEMBANGUNAN JALAN PADA RUAS JALAN PUAGADIH
 KOTO TINGGI (P.090)
 LOKASI : KABUPATEN AGAM
 TAHUN ANGGARAN : 2023

PT. LARAS SEMBADA
 Architecture - Engineering and Management Consultant



CORE TEAM

DIRENCANAKAN

ABASRI ST
 AHU JALAN

DI PERIKSA

Ir. KURNIAWAN DESTIKI, MT
 TEAM LEADER

JUDUL GAMBAR

GUARDRAIL

NOMOR
LEMBAR

0

SKALA

No. Scale

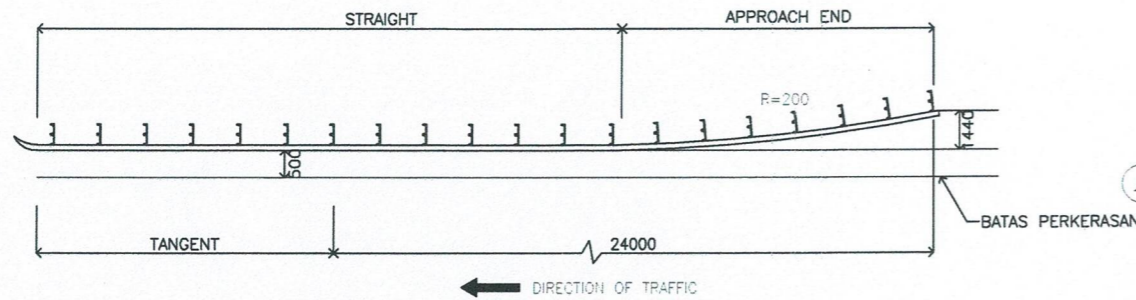

PLAN OF FILL, CUT OR MEDIAN

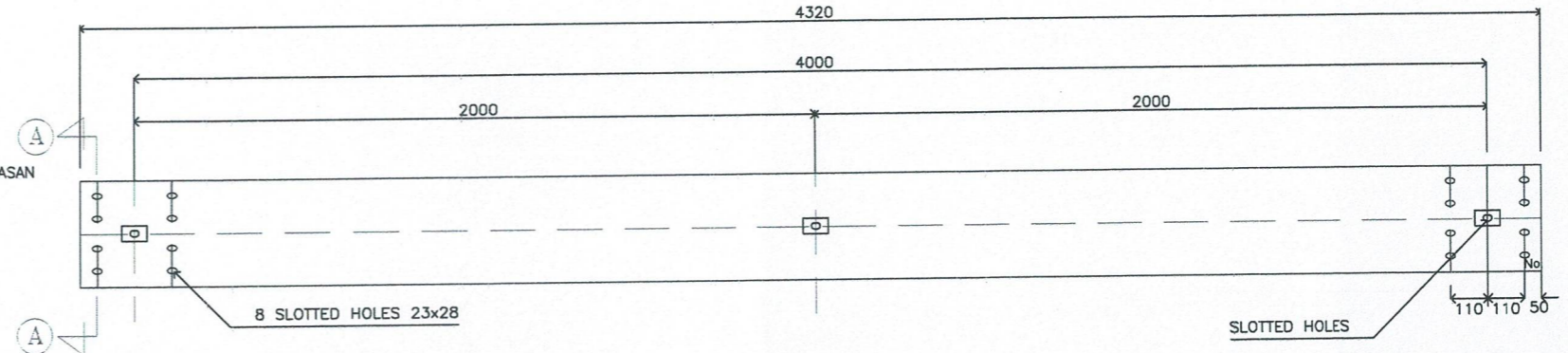

DETAIL-B

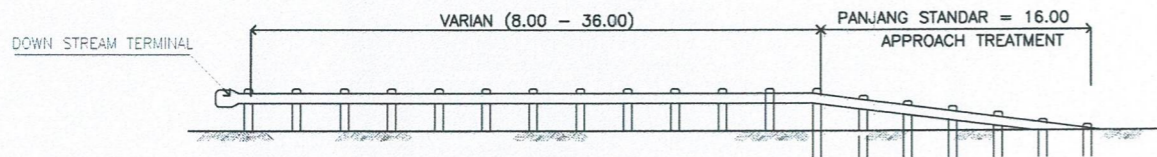

ELEVASI

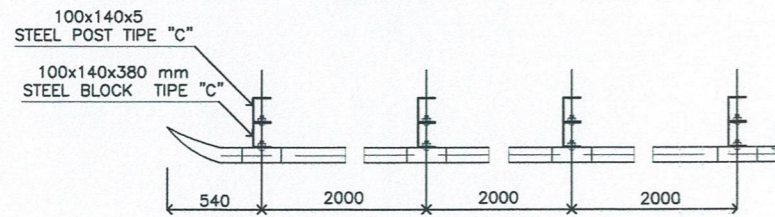

PLAN

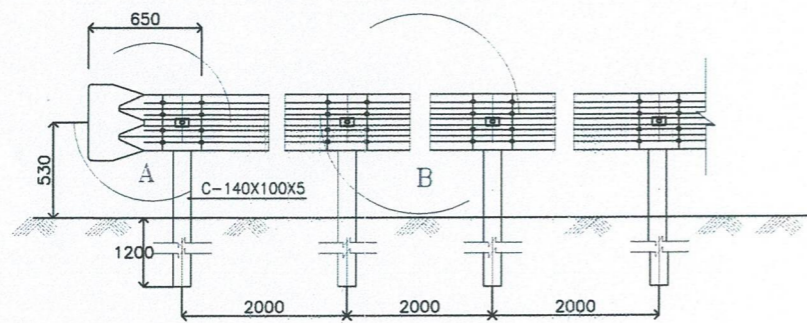

ELEVASI DEPAN

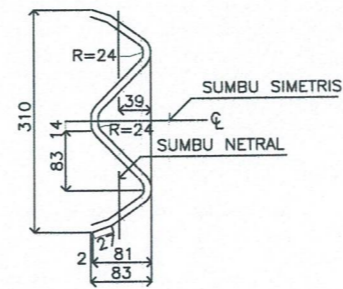

ENLARGED POTONGAN A-A
 (SIMILAR POTONGAN B-B)
 SKALA 1:5

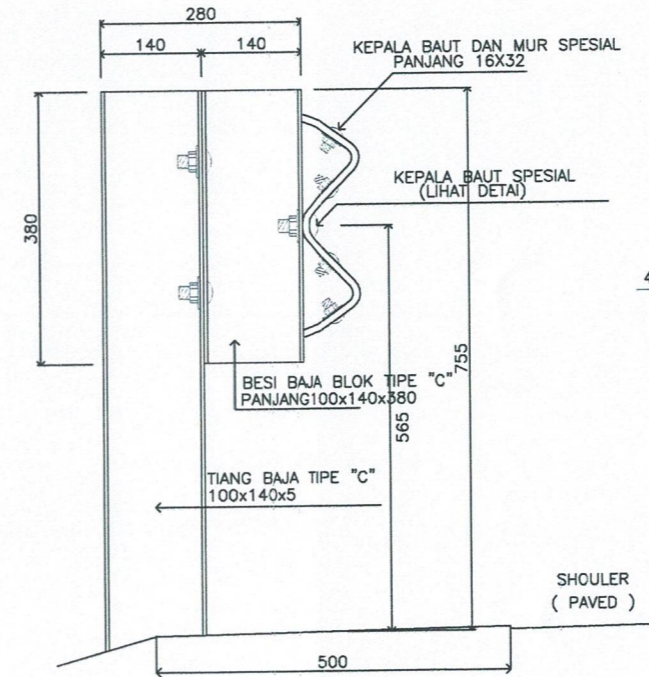

RAIL OFFSET (DETAIL-C)

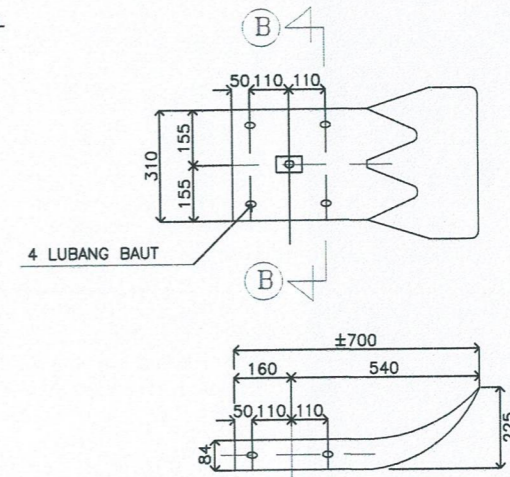

DETAIL-A

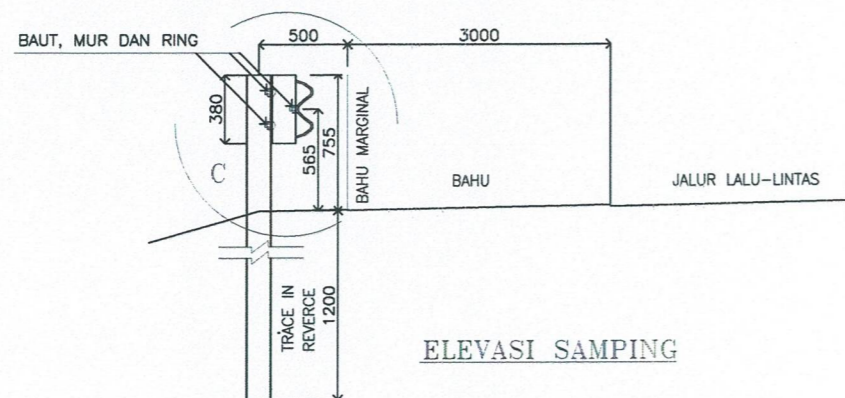

ELEVASI SAMPING

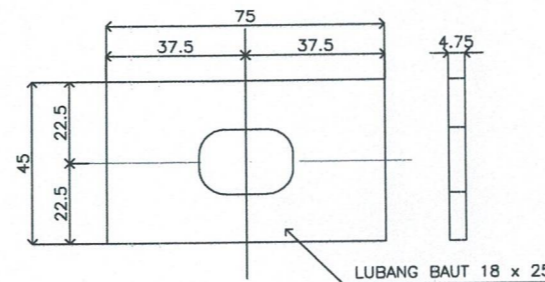

RECTANGULAR WASHER

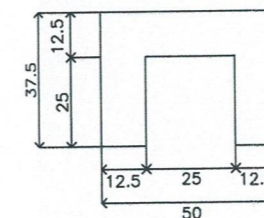

SHIM

LETAK BAUT DAN LUBANG

| HOLE DIAMETER (MM) | POST BOLT AND NUTS (MM) | WASHER |
|----------------------|---------------------------|------------|
| 18 | 16 x 45 | RECT PLATE |

KETERANGAN :
 - SEMUA GAMBAR TANPA SKALA
 - SEMUA DIMENSI DALAM MM, KECUALI DITENTUKAN LAIN.



PEMERINTAH PROVINSI SUMATERA BARAT
**DINAS BINA MARGA, CIPTA KARYA,
 DAN TATA RUANG**
 JL. TAMAN SISWA NO. 01 PADANG TELP.0751-7051700 / 7051758

PROGRAM : PENYELENGGARAAN JALAN PROVINSI
 SUB KEGIATAN : PENYUSUNAN RENCANA KEBIJAKAN, STRATEGI PEMBANGUNAN JALAN SERTA PERENCANAAN TEKNIS PENYELENGGARAAN JALAN DAN JEMBATAN
 PAKET : CORE TEAM PERENCANAAN DAN PENDAMPINGAN TEKNIS BINA MARGA
 SUB PEKERJAAN : PENYUSUNAN DED PEMBANGUNAN JALAN PADA RUAS JALAN PUAGADIEH KOTO TINGGI (P.090)
 LOKASI : KABUPATEN AGAM
 TAHUN ANGGARAN : 2023



CORE TEAM

DIRENCANAKAN

DI PERIKSA

ABASRI, ST
 AHU JALAN

Ir. KURNIAWAN DESTIKA, MT
 TETAP LEMBAR

JUDUL GAMBAR

AREAL PARKIR

NOMOR LEMBAR

0

SKALA

No. Scale

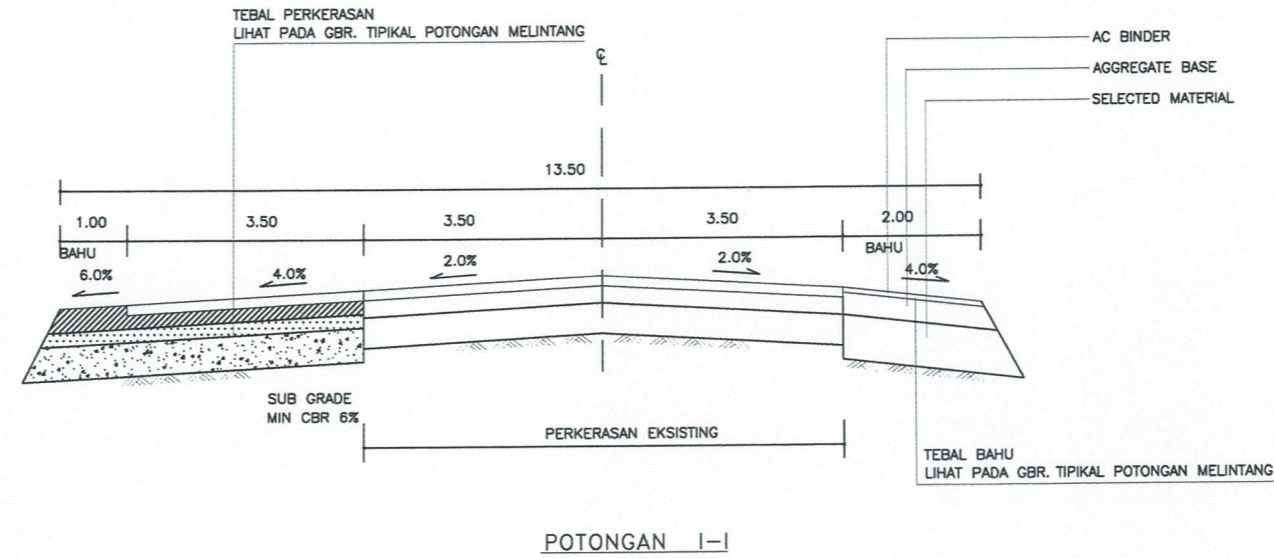

POTONGAN I-I

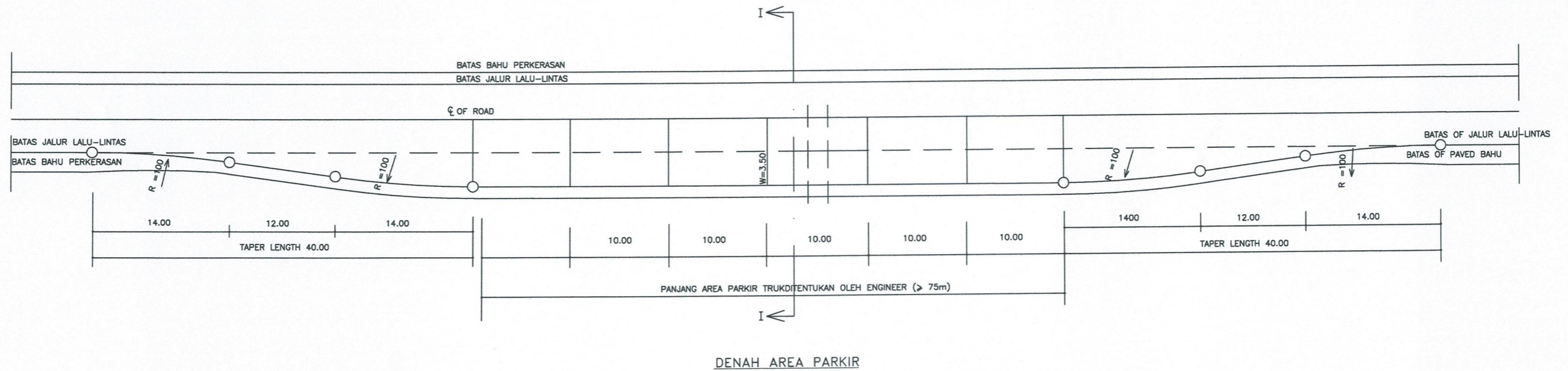

DENAH AREA PARKIR



PEMERINTAH PROVINSI SUMATERA BARAT
**DINAS BINA MARGA, CIPTA KARYA,
 DAN TATA RUANG**

JL. TAMAN SISWA NO. 01 PADANG TELP.0751-7051700 / 7051758

PROGRAM : PENYELENGGARAAN JALAN PROVINSI
 SUB KEGIATAN : PENYUSUNAN RENCANA KEBIJAKAN, STRATEGI PEMBANGUNAN
 JALAN SERTA PERENCANAAN TEKNIS PENYELENGGARAAN JALAN DAN
 JEMBATAN
 PAKET : CORE TEAM PERENCANAAN DAN PENDAMPINGAN TEKNIS BINA MARGA
 SUB PEKERJAAN : PENYUSUNAN DED PEMBANGUNAN JALAN PADA RUAS JALAN PUAGADIH
 KOTO TINGGI (P.090)
 LOKASI : KABUPATEN AGAM
 TAHUN ANGGARAN : 2023

PT. LARAS SEMBADA
 Architecture - Engineering and Management Consultant



CORE TEAM

DIREKANAKAN

DI PERIKSA

ABASRI, ST
 AHLI JALAN

IKUMAWAN DESTIKA, M.
 LEADER

JUDUL GAMBAR

**STANDAR
 GUIDE POST**

NOMOR
 LEMBAR

0

SKALA

No. Scale

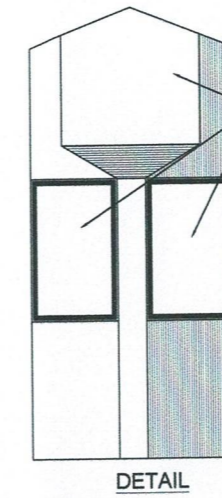
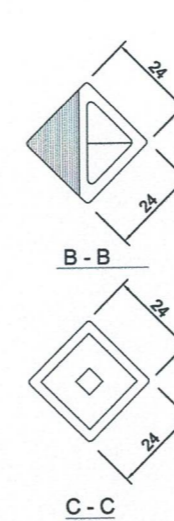
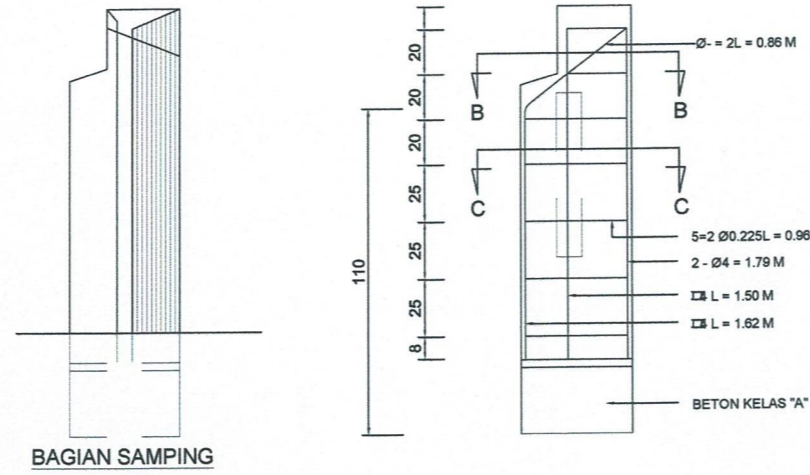
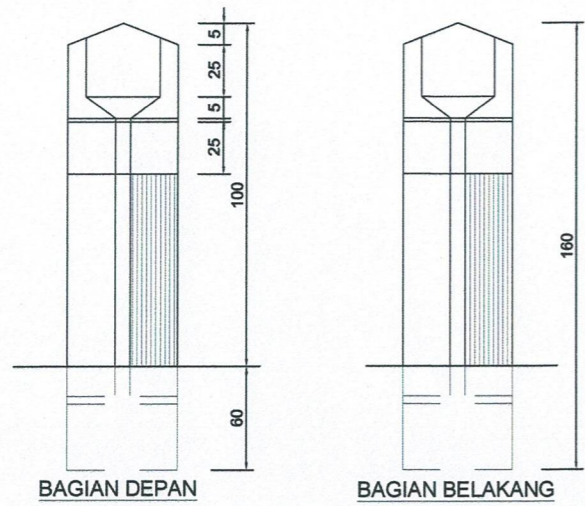

CATATAN NYATA DAN RENCANA WARNA DISAJIKAN OLEH PERENCANA

CATATAN :
 YANG BAGIAN ATAS 0.255 M BAGIAN TEPI MIRING MENGHADAP
 JALAN RAYA AKAN DICAT DENGAN CAT MERAH BERKILAU

SEMUA SUDUT PADA TEPI MIRING
 MENGHADAP JALAN AKAN DICAT DENGAN
 CAT MERAH BERKILAU

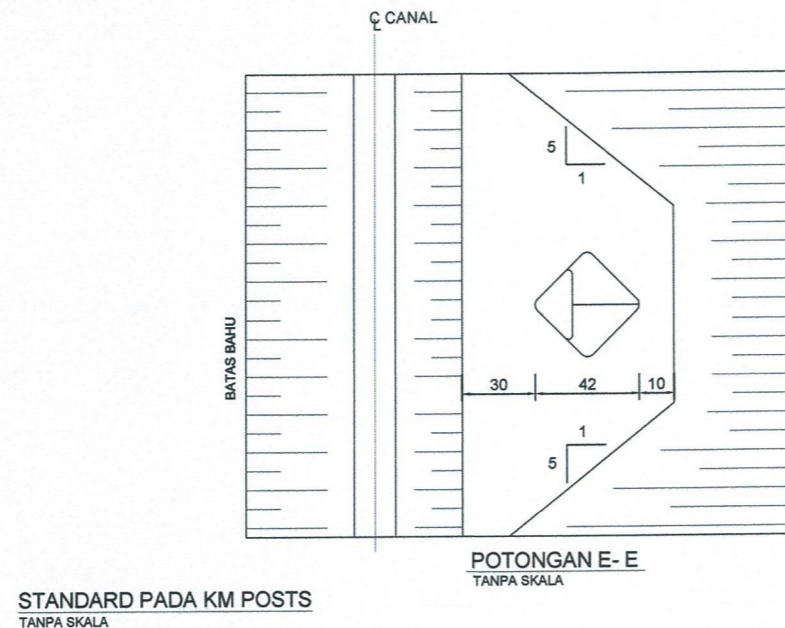
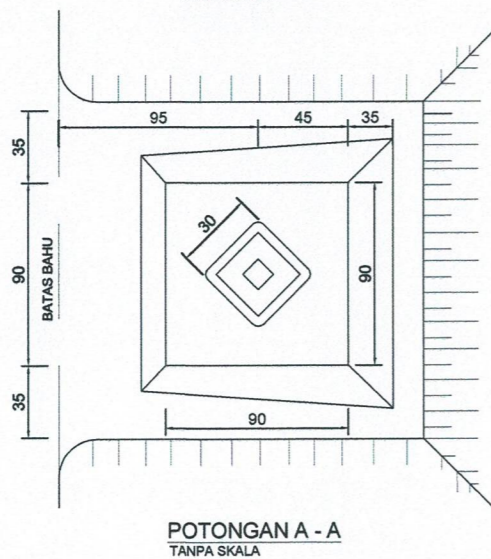
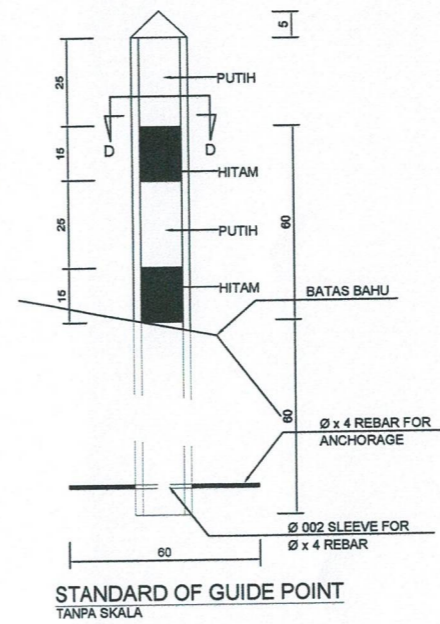
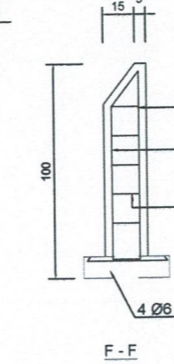
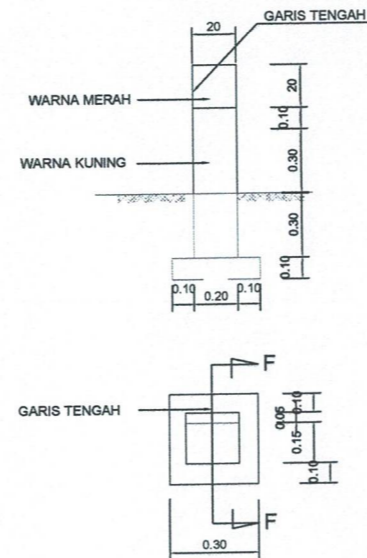
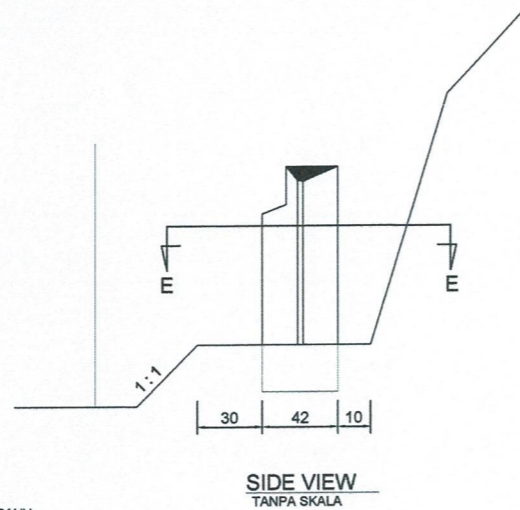
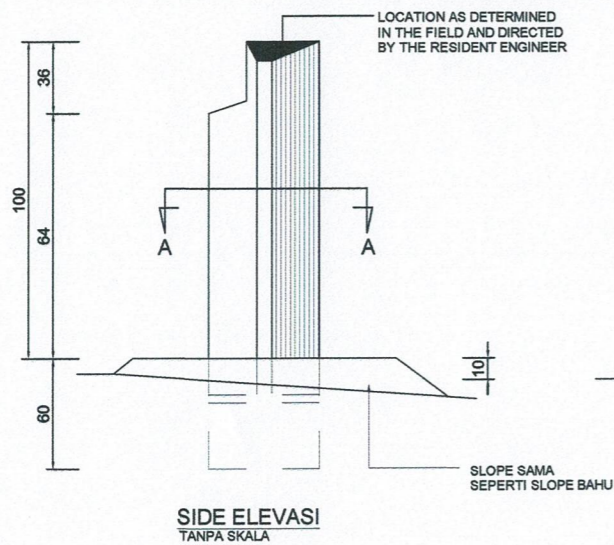
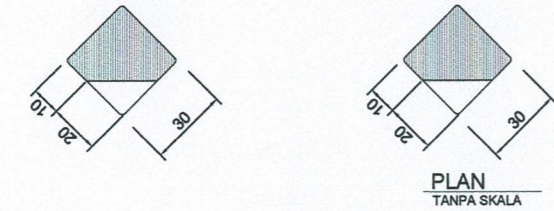
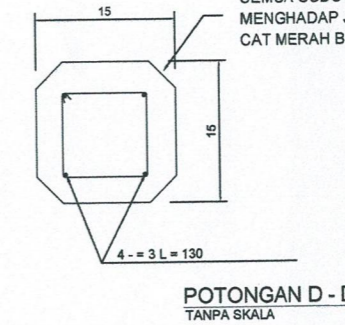

POTONGAN E - E
 TANPA SKALA

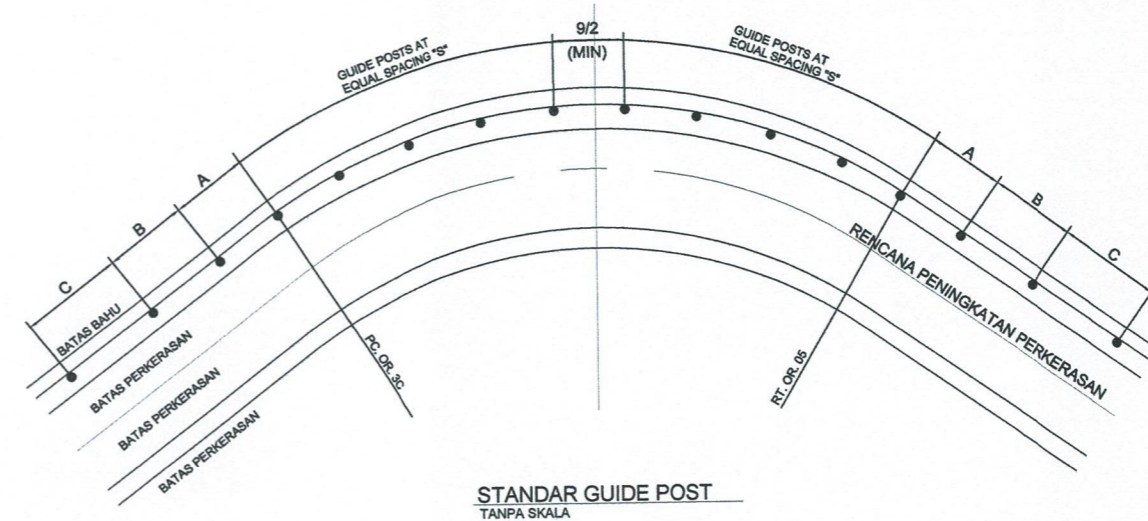



PEMERINTAH PROVINSI SUMATERA BARAT
**DINAS BINA MARGA, CIPTA KARYA,
 DAN TATA RUANG**

JL. TAMAN SISWA NO. 01 PADANG TELP.0751-7051700 / 7051758

PROGRAM : PENYELENGGARAAN JALAN PROVINSI
 SUB KEGIATAN : PENYUSUNAN RENCANA KEBIJAKAN, STRATEGI PEMBANGUNAN
 JALAN SERTA PERENCANAAN TEKNIS PENYELENGGARAAN JALAN DAN
 JEMBATAN
 PAKET : CORE TEAM PERENCANAAN DAN PENDAMPINGAN TEKNIS BINA MARGA
 SUB PEKERJAAN : PENYUSUNAN DED PEMBANGUNAN JALAN PADA RUAS JALAN PUAGADIH
 KOTO TINGGI (P.090)
 LOKASI : KABUPATEN AGAM
 TAHUN ANGGARAN : 2023

PT. LARAS SEMBADA
 Architecture - Engineering and Management Consultant



CORE TEAM

DIRENCANAKAN

DI PERIKSA

ABASRI, ST
 AHLI JALAN

Ir. KURNIAWAN DESTIKA, MT
 TEAM LEADER

JUDUL GAMBAR

**STANDAR
 GUIDE POST**

NOMOR
 LEMBAR

0

SKALA

No. Scale

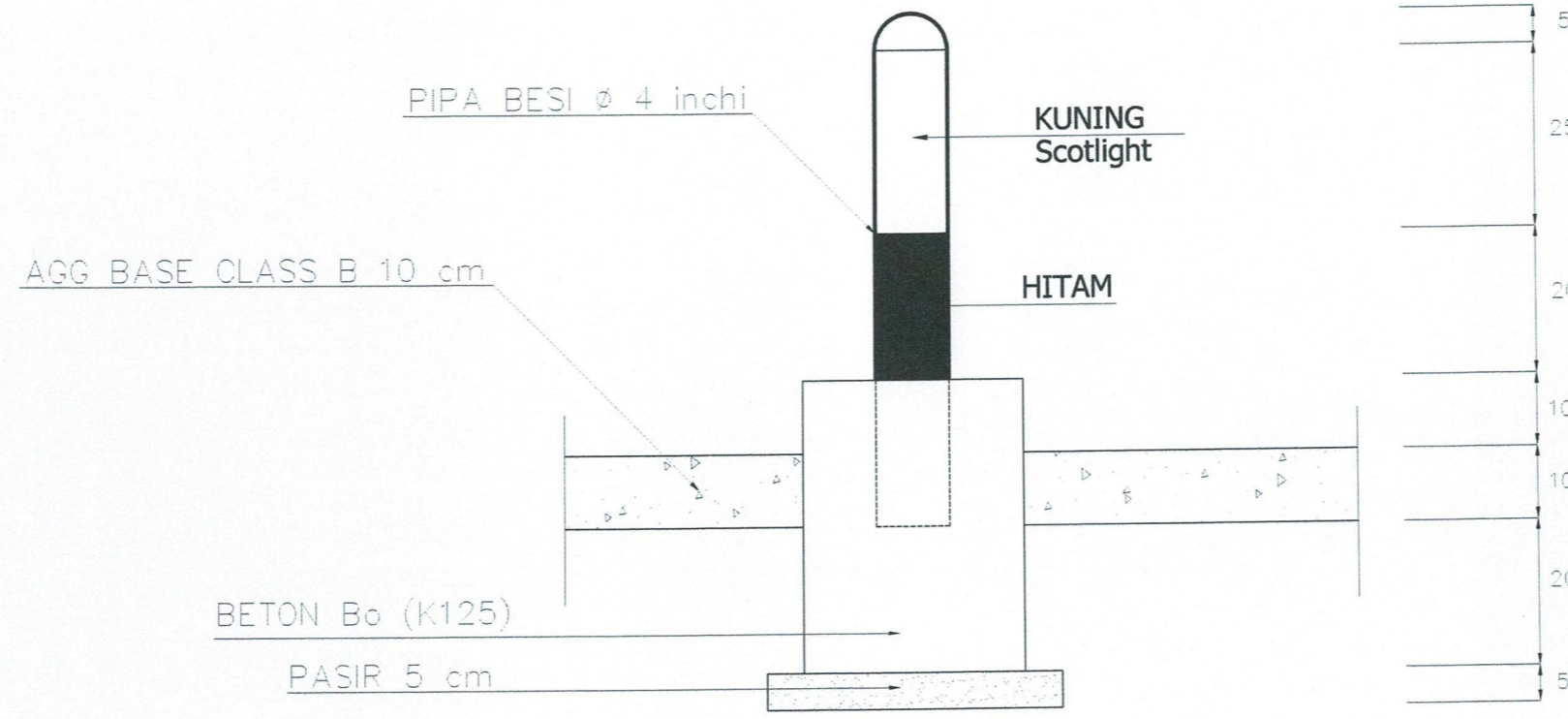

TAMPAK SAMPING

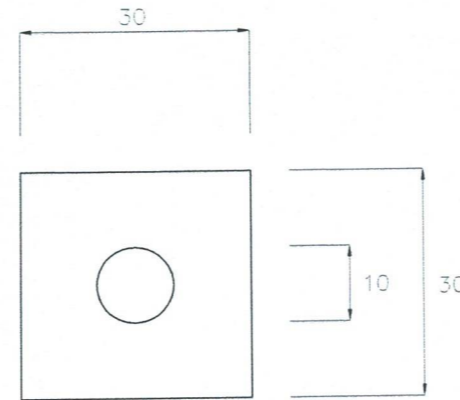

TAMPAK ATAS

STANDARD GUIDEPOST TYPE I
 TANPA SKALA



PEMERINTAH PROVINSI SUMATERA BARAT
**DINAS BINA MARGA, CIPTA KARYA,
 DAN TATA RUANG**

JL. TAMAN SISWA NO. 01 PADANG TELP.0751-7051700 / 7051758

PROGRAM : PENYELENGGARAAN JALAN PROVINSI
 SUB KEGIATAN : PENYUSUNAN RENCANA KEBIJAKAN, STRATEGI PEMBANGUNAN JALAN SERTA PERENCANAAN TEKNIS PENYELENGGARAAN JALAN DAN JEMBATAN
 FAKET : CORE TEAM PERENCANAAN DAN PENDAMPINGAN TEKNIS BINA MARGA
 SUB PEKERJAAN : PENYUSUNAN DED PEMBANGUNAN JALAN PADA RUAS JALAN PUAGADIH KOTO TINGGI (P.090)
 LOKASI : KABUPATEN AGAM
 TAHUN ANGGARAN : 2023

PT. LARAS SEMBADA
 Architecture - Engineering and Management Consultant



DIREKANAKAN
 ABASRIL ST
 AHLI JALAN

CORE TEAM

DI PERIKSA
 Ir. KURNIAWAN DESTIKA, MT
 TEAM LEADER

JUDUL GAMBAR : **DETAIL LAMPU MERCURI**
 SKALA : **No. Scale**
 NOMOR LEMBAR : **0**

SRC 511/150W
 SRC 511/250W

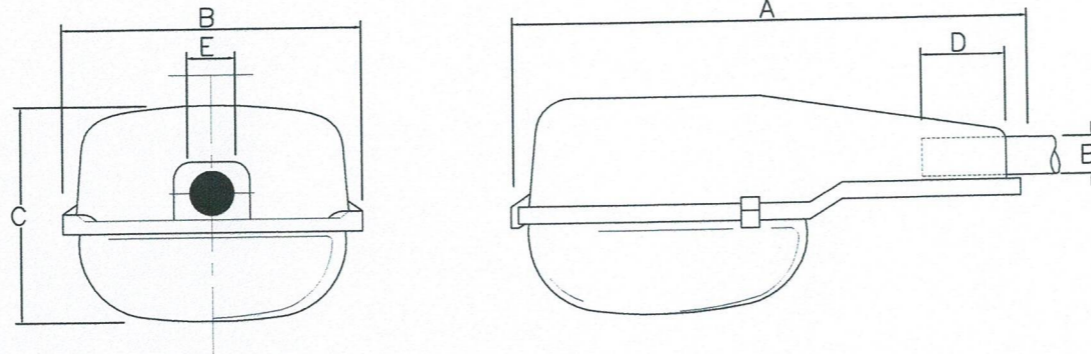

DETAIL GAMBAR :

1. Housing
2. Closing clip
3. Reflector
4. Gasket
5. Bowl
6. Lamp bulb
7. Lamp holder
8. Aluminium based gear compartment
9. Mast fixing (inside gear compartment)

DIMENSI (mm)

| LUM - TIPE | A | B | C | D | E | F | FIG. NO. |
|--------------|-----|-----|-----|-----|----|----|----------|
| SRC 511/150W | 798 | 425 | 331 | 120 | 65 | 60 | 2 |
| SRC 511/250W | 798 | 425 | 331 | 120 | 65 | 60 | 2 |

SPESIFIKASI ELEKTRIKAL DAN BERAT

| LUM - TIPE | LAMP | BALLAST | IGNITOR | CAPACITOR (F/V) *10 % | VOLTAGE (V) | CURRENT (A) | WATTAGE (W) | BERAT (kg) |
|--------------|----------|-------------|---------|---------------------------|----------------|----------------|----------------|---------------|
| SRC 511/150W | SON 150W | BSN 150L 08 | SN 50 | 18/250 | 220 | 0,85 | 170 | 13.4 |
| SRC 511/250W | SON 250W | BSN 250L 08 | SN 50 | 32/250 | 220 | 1,40 | 276 | 13.4 |

- POWER FACTOR CORRECTION

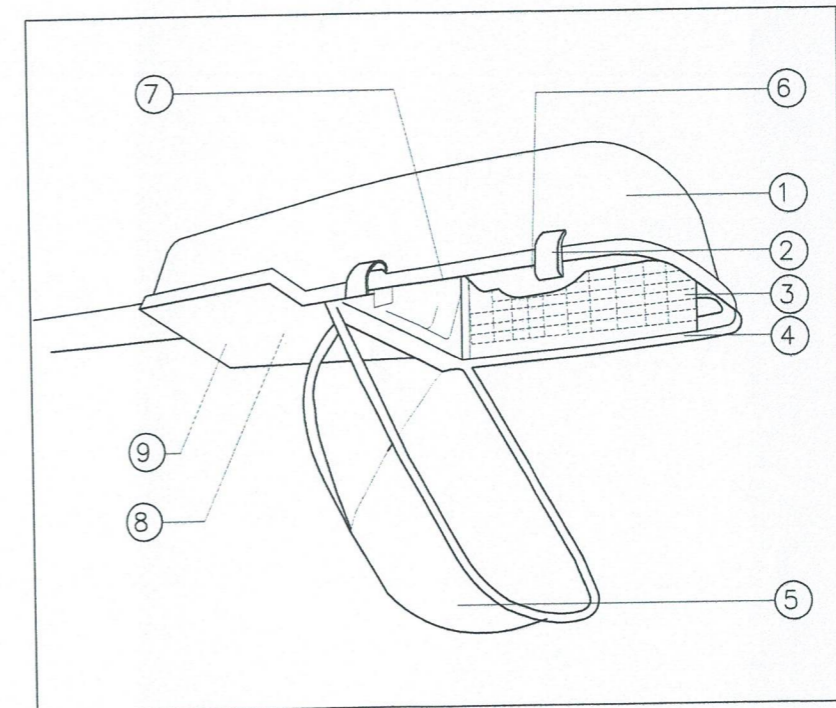



PEMERINTAH PROVINSI SUMATERA BARAT
**DINAS BINA MARGA, CIPTA KARYA,
 DAN TATA RUANG**
 JL. TAMAN SISWA NO. 01 PADANG TELP.0751-7051700 / 7051758

PROGRAM : PENYELENGGARAAN JALAN PROVINSI
 SUB KEGIATAN : PENYUSUNAN RENCANA KEBIJAKAN, STRATEGI PEMBANGUNAN JALAN SERTA PERENCANAAN TEKNIS PENYELENGGARAAN JALAN DAN JEMBATAN
 PAKET : CORE TEAM PERENCANAAN DAN PENDAMPINGAN TEKNIS BINA MARGA
 SUB PEKERJAAN : PENYUSUNAN DED PEMBANGUNAN JALAN PADA RUAS JALAN PUAGADIH KOTO TINGGI (P.0590)
 LOKASI : KABUPATEN AGAM
 TAHUN ANGGARAN : 2023



| | | | |
|--------------------------|------------------------------------|----------------|------------------|
| CORE TEAM | | JUDUL GAMBAR | NOMOR LEMBAR |
| DIRENCANAKAN | DI PERIKSA | BUS BAY | 0 |
| ABASRI, ST AHLI JALAN | Ir. KURNIYAN, ESTIKA, MT LEADER | SKALA | No. Scale |

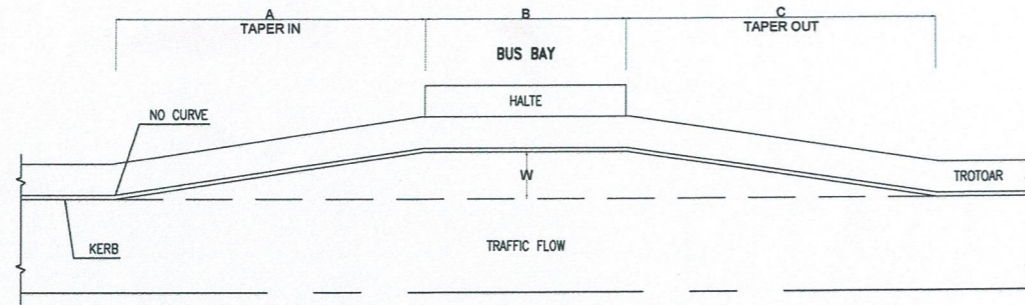

PERKERASAN KAKU
TANPA SKALA

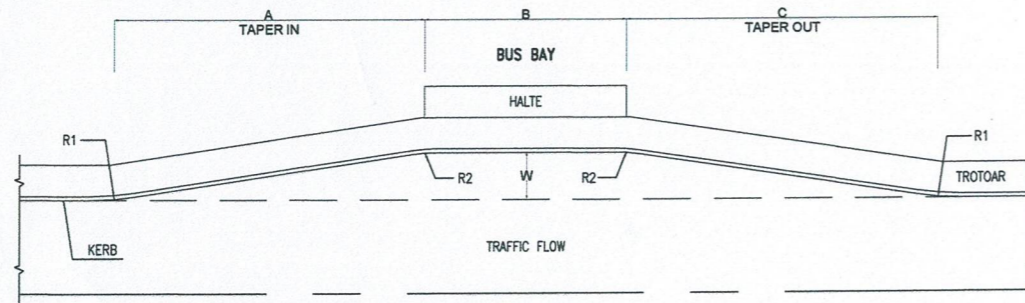

PERKERASAN LENTUR
TANPA SKALA

| | A | B (*) | C | W | R1 | R2 |
|-----------------|-------|-------|-------|------|-------|-------|
| MINIMUM | 20000 | 13000 | 20000 | 3000 | 18000 | 12000 |
| ABSOLUT MINIMUM | 10000 | 13000 | 13000 | 2750 | 10000 | 12000 |

- (*) FROM DIFFERENT LENGTH SHOULD BE ADDED WITH 13m
 - DIMENSION IN MILLIMETERS

STANDAR BUS BAY
TANPA SKALA

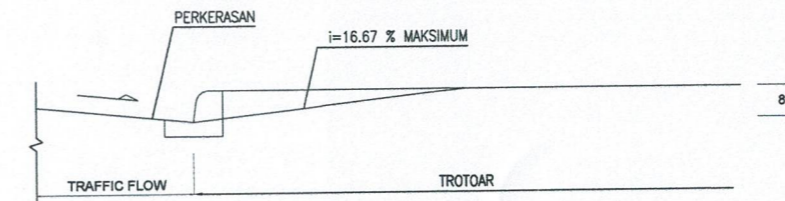
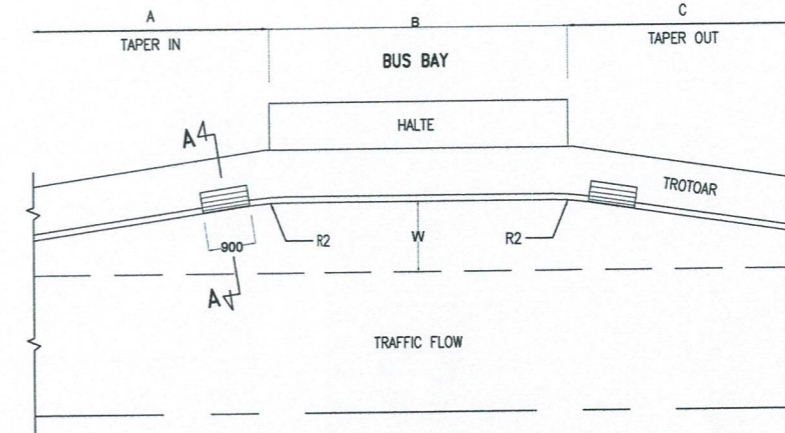

POTONGAN A-A
TANPA SKALA

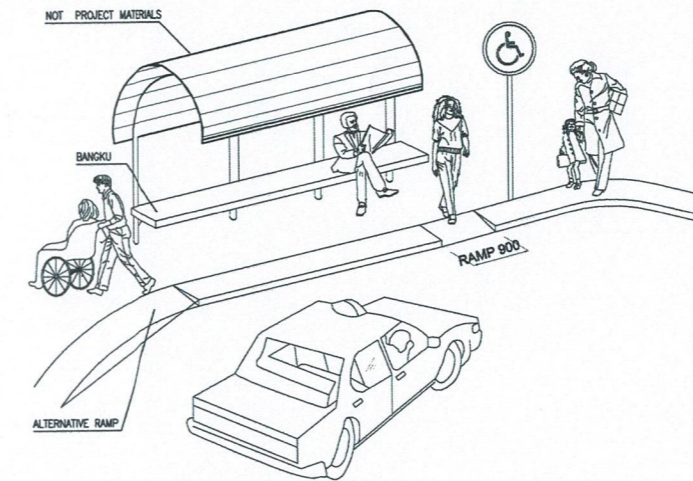

STANDAR FASILITAS PADA HALTE
TANPA SKALA