

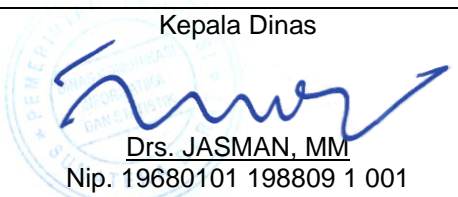
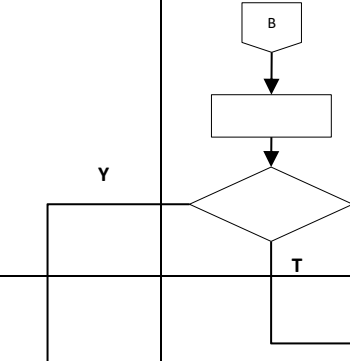
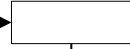
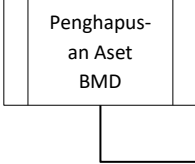
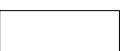

 <p>DINAS KOMUNIKASI, INFORMATIKA DAN STATISTIK PROVINSI SUMATERA BARAT</p>	Nomor Stándar Operasional Prosedur	555 / 246 / Diskominfotik-2022
	Tanggal Pembuatan	10 Januari 2022
	Tanggal Revisi	
	Tanggal Efektif	
	Disahkan oleh	<p>Kepala Dinas</p>  <p>Drs. JASMAN, MM Nip. 19680101 198809 1 001</p>
BIDANG APLIKASI INFORMATIKA	Nama Standar Operasional Prosedur: Manajemen Aset TIK SPBE	

DASAR HUKUM	KUALIFIKASI PELAKSANA
<ol style="list-style-type: none"> 1. PP 6 Tahun 2008 Tentang Pedoman Evaluasi Penyelenggaraan Pemerintahan Daerah. 2. Undang-undang Nomor 11 Tahun 2008 tentang ITE; 3. Undang-undang Nomor 14 Tahun 2008 tentang Keterbukaan Informasi Publik 4. Undang-undang No 19 Tahun 2016 tentang Perubahan atas Undang-undang No 11 Tahun 2011 tentang Informasi dan transaksi Elektronik. 5. Peraturan Presiden No 95 Tahun 2018 tentang Sistem Pemerintahan Berbasis Elektronik; 6. Peraturan Kepala BSSN No. 4 Tahun 2021 Tentang Pedoman Manajemen Keamanan Informasi Sistem Pemerintahan Berbasis Elektronik Dan Standar Teknis Dan Prosedur Keamanan SPBE; 7. Peraturan Menteri Negara PAN dan RB No. 35 Tahun 2012 tentang Pedoman Penyusunan SOP; 8. Peraturan Daerah Provinsi Sumatera Barat Nomor 20 Tahun 2018 tentang Pengelolaan Sistem Pemerintahan Berbasis Elektronik; 	<ol style="list-style-type: none"> 1. Mengetahui tata kerja, serta tugas dan fungsi unit organisasi/kerja 2. Memahami pengelolaan aset TIK 3. Memahami pengelolaan BMD
KETERKAITAN	PERALATAN/PERLENGKAPAN
- Prosedur terkait pengelolaan BMD	<ul style="list-style-type: none"> - Dokumentasi Kebijakan SPBE; - Data/Inventarisasi dan Konfigurasi Aset TIK
PERINGATAN	PENCATATAN DAN PENDATAAN
Pengelolaan aset TIK yang tidak efektif dapat mengakibatkan pemanfaatan aset TIK yang tidak optimal dan berpotensi menimbulkan kerawanan keamanan informasi.	Disimpan sebagai data elektronik dan manual

No	Uraian Kegiatan	Pelaksana				Mutu baku			
		Petugas BMD OPD	Pengelola TIK OPD	Dinas Komunikasi, Informatika Dan Statistik	Badan Pengelolaan Keuangan dan Aset Daerah	Persyaratan/Kelengkapan	Waktu	Output	Keterangan
1.	Petugas BMD OPD menginputkan data seluruh aset TIK pada SIMDA BMD					SIMDA BMD	tentatif	Daftar aset TIK dari SIMDA BMD	
2.	Dinas Komunikasi, Informatika Dan Statistik mengoordinasikan proses identifikasi dan dokumentasi aset TIK SPBE.					Daftar aset TIK dari SIMDA BMD	± 5 hari kerja	Dokumentasi Aset TIK	
3	Dalam hal terjadi perubahan aset TIK SPBE, Pengelola TIK SPBE OPD melaporkan kepada Dinas Komunikasi, Informatika Dan Statistik					Dok Perubahan Aset TIK	± 5 hari kerja	Dok Perubahan Aset TIK	
4	Dalam hal terjadi usulan penghapusan aset TIK SPBE, Pengelola TIK SPBE OPD berkoordinasi dengan Dinas Komunikasi, Informatika Dan Statistik					Dok Usulan Penghapusan Aset TIK	± 3 hari kerja	Dok Usulan Penghapusan Aset TIK & Pertimbangan Penghapusan	

5	Dinas Komunikasi, Informatika Dan Statistik melakukan evaluasi dan penilaian, apakah perlu berkoordinasi dengan Badan Pengelolaan Keuangan dan Aset Daerah. Jika YA, mengonsultasikan usulan penghapusan aset TIK SPBE dengan Badan Pengelolaan Keuangan dan Aset Daerah. Jika TIDAK, dapat memberikan pertimbangan atas usulan penghapusan aset TIK SPBE					Dok Usulan Penghapusan Aset TIK & Pertimbangan Penghapusan	± 2 hari kerja	Dok Usulan Penghapusan Aset TIK & Pertimbangan Penghapusan	
6	Badan Pengelolaan Keuangan dan Aset Daerah menerima konsultasi usulan penghapusan aset TIK SPBE, dan memberikan pertimbangan atas usulan penghapusan aset TIK SPBE					Dok Usulan Penghapusan Aset TIK & Pertimbangan Penghapusan	± 2 hari kerja	Dok Usulan Penghapusan Aset TIK & Pertimbangan Penghapusan	
7	Jika usulan penghapusan aset TIK disepakati, Pengelola TIK SPBE OPD unit kerja menindaklanjuti usulan penghapusan kepada Petugas BMD OPD untuk melakukan penghapusan aset TIK selanjutnya diteruskan ke Badan Pengelolaan Keuangan dan Aset Daerah sesuai prosedur yang berlaku sebagai laporan BMD OPD					Dok Usulan Penghapusan Aset TIK & Pertimbangan Penghapusan	tentatif	Dok. Penghapusan Aset TIK	
8	Pengelola TIK SPBE OPD melakukan pembaruan dokumentasi aset TIK					Dokumentasi Aset TIK	± 2 hari kerja	Pembaruan Dokumentasi Aset TIK	
9	Selesai			